

Sundström



**Respiratory Protection Inlet Covering
Pièce faciale de protection respiratoire
Cubierta de entrada de aire de protección respiratoria**

**User Instructions for Sundström
Mode d'emploi pour le masque Sundström
Instrucciones de uso del protector facial**

H06-6521, SR 570 Face shield, Masque, Pantalla facial

Sundstrom Safety Inc.

143 Maple St. Warwick, RI 02888

Office: 1-401-434-7300 Toll Free: 1-877-SUNDSTROM Fax: 1-401-434-8300

info@srsafety.com www.srsafety.com

English	Please read and save these instructions	4
	Illustrations.....	19
Français	Lisez et conservez ces consignes	9
	Figures	19
Español	Lea y conserve estas instrucciones por favor ...	14
	Ilustraciones	19

(Keep these user instructions for reference)

Before using these products each person must read and understand the information in these User Instructions and the User Instructions provided with the SR 500 Powered Air-Purifying Respirator (PAPR). Misuse may result in sickness or death. For proper use: see supervisor, respirator program manager, User Instructions, or for technical support call Sundström in the U.S.A. and Canada at 1- 877- SUNDSTROM.

The face shield when used as a component of the NIOSH approved SR 500 Powered Air Purifying Respirator help reduce exposure to certain airborne contaminants but do not eliminate exposure to or the risk of contracting disease or infection. Use of these products by untrained or unqualified persons, or use that is not in accordance with these instructions and the User Instructions of the SR 500 PAPR may adversely affect respirator performance and may result in sickness or death.

NIOSH Approval

For a complete listing of the approved component configurations for the NIOSH approved SR 500 Powered Air-Purifying Respirator system refer to the NIOSH Approval Label. This label is an insert in the SR 500 PAPR User Instructions. For additional copies contact Sundström in the U.S.A. and Canada at 1- 877- SUNDSTROM.

(Veuillez conserver le mode d'emploi à titre de référence)

Avant d'utiliser ces produits, chaque personne doit lire et comprendre les informations contenues dans ce mode d'emploi et le mode d'emploi fourni avec l'appareil de protection respiratoire (APR) à épuration d'air motorisé SR 500. Un mauvais usage peut entraîner la maladie ou le décès. Pour une utilisation adéquate : consultez un superviseur, un gestionnaire du programme de respirateur, le mode d'emploi, ou pour un soutien technique, appelez Sundström aux E.-U. et au Canada au 1-877-SUNDSTROM.

Lorsqu'il est utilisé comme composant de l'appareil de protection respiratoire à épuration d'air motorisé SR 500 homologué par le NIOSH, ce masque aide à réduire l'exposition à certains contaminants atmosphériques sans toutefois éliminer l'exposition à ou le risque de contracter des maladies ou infections. L'utilisation de ces produits par des personnes non formées ou non qualifiées, ou une utilisation non conforme à ces instructions et au mode d'emploi de l'APR à épuration d'air motorisé SR 500 peut avoir un effet néfaste sur la performance du respirateur et entraîner la maladie ou la mort.

Approbation du NIOSH

Pour la liste complète des configurations approuvées relatives aux composants de l'appareil respiratoire à épuration d'air motorisé SR 500 homologué par le NIOSH, reportez-vous à l'étiquette d'approbation du NIOSH. Cette étiquette est un encart dans le mode d'emploi de l'APR à épuration d'air motorisé SR 500. Pour obtenir d'autres copies, contactez Sundström aux É.-U. et au Canada au 1-877-SUNDSTROM.

(Conserve estas instrucciones de uso como referencia)

Antes de utilizar estos productos, todos sus usuarios deben leer y comprender la información contenida en las presentes instrucciones de uso, así como en las instrucciones de uso suministradas con el respirador purificador de aire motorizado (PAPR) SR 500. Un uso incorrecto de los mismos podría causar enfermedades o incluso la muerte. Para obtener información sobre el uso adecuado: consulte a su supervisor, al director del programa de equipos de respiración o las instrucciones de uso; si necesita asistencia técnica, llame a Sundström en EE. UU. y Canadá al teléfono 1-877-SUNDSTROM.

El uso de este protector facial como componente del respirador purificador de aire motorizado SR 500, aprobado por el NIOSH, ayuda a disminuir la exposición a determinados contaminantes en suspensión en el aire, pero no elimina la exposición a los mismos ni el riesgo de contraer enfermedades o infecciones. Si estos productos son utilizados por personas no capacitadas o calificadas para ello o son destinados a usos no conformes con las presentes instrucciones y con las instrucciones de uso del PAPR SR 500, el rendimiento del respirador podría verse afectado y dar lugar a enfermedades o incluso la muerte.

Aprobación del NIOSH

Para ver el listado completo de las configuraciones de componentes aprobadas para el sistema de respirador purificador de aire motorizado SR 500, aprobado por el NIOSH, consulte la etiqueta de aprobación del NIOSH. Dicha etiqueta es un anexo de las instrucciones de uso del PAPR SR 500. Para solicitar más copias de la misma, comuníquese con Sundström en EE. UU. y Canadá llamando al teléfono 1-877-SUNDSTROM.

Face Shield SR 570

Table of Contents

1	General Information
2	Safety Precautions
3	Unpacking, Packing List, Assembly
3.1	Unpacking
3.2	Packing List
3.3	Assembly
4	User Training and Operating Instructions
4.1	Respirator selection and training
4.2	NIOSH Approval Label
4.3	Donning (putting the face shield on)
4.4	Doffing (taking the face shield off)
5	Technical Specifications
6	Maintenance
6.1	Cleaning
6.2	Storage
6.3	Maintenance schedule
6.4	Spare Parts
6.5	To change the exhalation membrane
6.6	To change the visor
6.7	To change the face seal
6.8	To change the sweatband
6.9	Replacement of gasket
7.	Parts List
8	Approvals
9	Warranty and Contact Information

Limitations

- If the face seal is not firmly in contact with the face, the pressure necessary for maintaining the correct protection factor will not be established.
- If the user is exposed to very high work intensity, a partial vacuum may occur in the device during the inhalation phase, which may involve the risk of leakage into the head-top.
- The protection factor may be reduced if the equipment is used in surroundings in which high wind speeds occur.
- The seal of the head-top against the face must be assured. This may be difficult to achieve if the user has a beard or sideburns.
- Be aware that the breathing hose might make a loop and get caught up by something in your surrounding.
- Never lift or carry the equipment by the breathing hose.

2. Safety Precautions

The user must read and follow all User Instructions supplied with the SR 500 Powered Air-Purifying Respirator, respiratory protection inlet covering, canister, filter or supplied air equipment. Incorrect operation of the SR 500 PAPR or supplied air system could result in reduced airflow, interruption of airflow to the respiratory protection inlet covering or contamination of breathing air. For proper use: see supervisor, respirator program manager, User Instructions, or for technical support call Sundström in the U.S.A. and Canada at 1- 877- SUNDSTROM.

Failure to understand and observe the following warnings and limitations may adversely affect respirator performance and result in sickness or death

1. General information

The SR 570 Face Shield can be used together with the SR 500 Powered Air-Purifying Respirator system of components to provide respiratory protection against certain particulates, organic vapors, acid gases and other inorganic gases. Refer to the NIOSH Approval Label for a list of approved components and NIOSH cautions and limitations. Before use, these user instructions and those for the SR 500 PAPR, cartridges and filters be thoroughly studied and understood.

Breathing air is supplied to the respiratory protection inlet covering face shield from a breathing hose connected to the fan unit containing the appropriate canisters or filters. The pressure generated in the face shield prevents particles and other pollutants from entering. The face shield can be used in all situations for which an air-purifying respirator is recommended. This applies particularly to work that is hard, warm or of long duration.

The SR 570 face shield protects the breathing zone, the crown of the head and provide eye protection (ANSI Z87.1-2020). It contains a hinged visor unit and scratch resistant and chemical resistant polycarbonate visor. The supply air flow keeps the visor demisted and the airflow deflector can be directed towards visor or face for optimal comfort. An adjustable head harness allows for fit adjustments to improve fit and comfort. The flexible breathing hose is replaceable. The face shield is equipped with an exhalation valve that improves comfort and reduces the buildup of carbon dioxide. The face shield is available in one size and offers optional peel-offs, head-cover and have side slot for hearing protection.

Do not use with parts or accessories other than those manufactured by Sundström as described in these User Instructions, the SR 500 Powered Air-Purifying Respirator User Instructions, or on the NIOSH Approval Label for the SR 500 PAPR system.

The U.S. Occupational Safety and Health Administration (OSHA) Standard 29 CFR 1910.134 and the Canadian CSA Standard Z94.4 require a written respirator program and appropriate training before occupational use of this respirator.

Do not use the respiratory protection inlet covering and the SR 500 Powered Air-Purifying Respirator in atmospheres for which they were not designed or certified by NIOSH including:

- Oxygen deficient or enriched atmospheres.
- Where contaminant concentrations are unknown or are Immediately Dangerous to Life or Health (IDLH).
- Where maximum contaminant concentrations mandated by specific government standards are exceeded.

Before you enter a hazardous atmosphere wearing the SR 500 Powered Air-Purifying Respirator, you must inspect the SR 500 PAPR fan unit and components of the respirator, complete a user performance check, and don the respirator according to the SR 500 PAPR User Instructions and these User Instructions. Always properly don this respirator in an area where the air is clean before entering a hazardous atmosphere.

Do not use the SR 500 Powered Air-Purifying Respirator with respiratory protection inlet covering if the respirator fails any of the requirements of the user inspection and performance checks. Do not use the respirator until all necessary repairs have been made and the respirator passes the performance check.

Do not remove the respirator while you are in a hazardous atmosphere. Do not remove the respirator until you are in clean air. Leave the contaminated area immediately if any of the following conditions occur.

- Any part of the system becomes damaged.
- Airflow into the respiratory protection inlet covering decreases or stops.
- Breathing becomes difficult.
- You feel dizzy or your vision is impaired.
- You taste or smell contaminants.
- Your face, eyes, nose or mouth become irritated.
- You suspect that the concentration of contaminants may have reached levels at which this respirator may no longer provide adequate protection.

If excessive wear and/or damage to the respirator or its components is observed at any time, do not use the respirator until all necessary repairs have been made and the wearer has successfully completed the User Performance Check described in the SR 500 Powered Air-Purifying Respirator User Instructions.

The respiratory protection inlet covering materials are not flame resistant and must not be used around heat, flames or sparks, or in explosive atmospheres.

If the seal of the respiratory protection inlet covering is not firmly in contact with the face or neck, the pressure necessary for maintaining the correct protection level will not be established. The seal of the respiratory protection inlet covering against the face or neck must be assured. This may be difficult to achieve if the user has a beard or sideburns.

If the user is exposed to very high work intensity, a partial vacuum may occur in face shield during inhalation which may involve the risk of contaminated atmosphere getting into the respiratory protection inlet covering.

The protection level may be reduced if the equipment is used in surroundings in which high wind speeds occur.

Be aware that the breathing hose might become tangled and get caught up by something in your surroundings.

Never lift or carry the equipment by the breathing hose.

Do not soak respirator inlet covering in cleaning solutions or solvents.

Do not wipe the respiratory protection inlet covering with strong solvents such as MEK, acetone, or toluene as these may damage or distort materials.

Handling, transportation and disposal of spent batteries, cartridges, filters or respiratory protection inlet covering must comply with all applicable federal, state, and local laws and regulations.

Failure to understand and observe the above warnings and limitations may adversely affect respirator performance and result in sickness or death

3. Unpacking, Packing List, Assembly

See also the user instructions for SR 500 Powered Air-Purifying Respirator.

3.1 Unpacking

Check that the respiratory protection inlet covering is complete in accordance with the packing list and has not been damaged in transit. Locate the User Instructions and read and understand prior to attempting to use the product. If damage is evident or if technical support is needed contact your supervisor, respirator program manager, User Instructions, or for technical support call Sundström in the U.S.A. and Canada at 1- 877- SUNDSTROM.

3.2 Packing List

See also the user instructions for SR 500 PAPR fan unit.

- Face shield
- Breathing hose
- User Instructions
- Cleaning tissue

3.3 Assembly

See also the User Instructions for SR 500 Powered Air-Purifying Respirator. Do not attempt to assemble or use the SR 500 PAPR without reviewing and understanding the SR 500 PAPR User Instructions. Refer to the NIOSH Approval Label for approved configuration of components, cautions, and limitation statements. The NIOSH Approval Label is an insert provided with the SR 500 PAPR fan unit User Instructions. Additional copies of the NIOSH Approval Label may be obtained by contacting Sundström in the U.S.A. and Canada at 1- 877- SUNDSTROM.

Breathing Hose

Connect the breathing hose according to Fig. 1.

4. User Training and Operating Instructions

4.1 Respirator Selection and Training

A written respiratory protection program must be implemented for occupational use of the SR 500 Powered Air-Purifying Respirator meeting all the requirements of OSHA 29 CFR 1910.134 such as records keeping, training, fit testing, medical evaluation, and applicable OSHA substance specific standards. In Canada, CSA standards Z94.4 requirements must be met and/or requirements of the applicable jurisdiction, as appropriate.

Before use, the employer must assure that each respirator user has been trained by a qualified person in the proper use and maintenance of the respirator according to the instructions contained in these User Instructions and other applicable User Instructions (e.g. SR 500 PAPR, cartridges, filter, etc.).

Use of the SR 500 Powered Air-Purifying Respirator must be in accordance with applicable health and safety standards, respirator selection tables contained in such publications as American National Standards Institute (ANSI) Z88.2-2015 or the Canadian Standards Association (CSA) Standard Z94.4.

4.2 NIOSH Approval Label

For a listing of the components of the NIOSH approved SR 500 Powered Air-Purifying Respirator system using the SR 570 Face Shield refer to the NIOSH Approval Label, which is an insert to the SR 500 PAPR User Instructions. The NIOSH Approval label also contains the NIOSH cautions and limitations. For additional copies contact Sundström in the U.S.A. and Canada at 1- 877- SUNDSTROM.

4.3 Donning (putting the face shield on)

See also the User Instructions for SR 500 Powered Air-Purifying Respirator.

- Raise the visor and put the face shield on. Fig. 2.
- If necessary, adjust the head harness. There are a lot of adjustment options, see fig. 3. To adjust the head harness easier, remove the head harness from the face shield, see 6.10 *To change the head harness*.

Height adjustment.

A - how deep the head end up in the head part.

B - how high the face shield sits on the head. If necessary, adjust for hearing protectors.

Angle adjustment between visor and head harness.

C - the angle against the visor. Adjust if the face is too close to the visor or if the hearing protector not is sealed around the ear.

D - adjustment of the angle of the headband around the back of the head.

Width adjustment of the head harness.

E - rough adjustment of the width of the head harness.

F - the width of the head harness.

- Lower the visor unit by pulling the face seal down under your chin. A clicking sound indicates that the visor unit has been lowered fully. Fig. 4.
- Insert a finger between your chin and the face seal and run the finger along the contact surface of the face seal all the way round to check that it fits well against the face. Fig. 5.
- Check and adjust so that the breathing hose runs along your back and it is not twisted. Fig. 6.

Airflow deflector

The airflow can be directed towards visor or face for optimal comfort. Fig. 7.

Peel-off

- Press the peel-off clip into the center of the side of the visor. Fig. 8.
- Secure the peel-off to the peel-off clips. Fig. 9 When mounting more peel-offs, mount them so that the tabs end up different to ease the removal. Fig. 10.

Hearing protectors

It is possible to attach hearing protectors into the slot connection on the sides of the face shield. Fig 11.

If necessary, adjust the head harness of the face shield to get the hearing protectors in correct position, see 4.3 *Donning*.

4.4 Doffing (taking the face shield off)

See also the User Instructions for SR 500 Powered Air-Purifying Respirator.

Leave the polluted area before removing the respiratory protection inlet covering and SR 500 PAPR fan unit.

- Take off the respiratory inlet covering.
- Switch off the SR 500 PAPR fan unit.
- Release the belt and remove the SR 500 PAPR fan unit.
- After use, the SR 500 components must be cleaned, inspected and prepared for reuse (e.g. charge the batteries).

5. Technical Specifications

Shelf life

The respiratory protection inlet covering have a shelf life of 5 years from the date of manufacture.

Temperature range

Storage temperature: from -4°F to 104°F (-20 °C to +40 °C) at a relative humidity below 90 %.

Service temperature: from 10°F to 131°F (-10 °C to +55 °C) at a relative humidity below 90 %.

Head harness

Head width adjustable between 19.7 and 25.6 inches (50 and 65 cm).

Materials

Plastic parts are marked with the material code and recycling symbol.

Airflow Range

During normal operation, the air flow rate is at least 6.2CFM (175 l/min), which is the manufacturer's recommended minimum flow rate or MMDF. On boosted operation, the air flow rate is at least 7.9CFM (225 l/min).

Noise Level

Less than 75dBA (excluding external noise).

Visor and visor frame

Meet the test requirements for Industrial Protective Eyewear (ANSI Z87.1-2020).

Visor, PC, marked: Z87+

Visor, TAC, marked: Z87

Weight

Weight approx. 30,4 oz (860 g).

6. Maintenance

6.1 Cleaning

The person who is responsible for cleaning and maintenance must have suitable training and be well acquainted with work of this type.

Sundström cleaning tissues SR 5226 are recommended for daily care. If the equipment is more heavily fouled, use a soft brush or sponge moistened with a solution of water and dishwashing detergent or the like. Rinse the equipment and leave it to dry. Do not soak respirator inlet covering in cleaning solutions or solvents.

Do not wipe the respiratory protection inlet covering with strong solvents such as MEK, acetone, or toluene as those may damage or distort materials.

6.2 Storage

After cleaning, store the equipment in a dry and clean place at room temperature. Store the face shield with the visor in the fully raised or fully lowered position. Avoid exposing it to direct sunlight. Storage temperature: from -4°F to 104°F (-20 °C to +40 °C) at a relative humidity below 90 %.

6.3 Maintenance schedule

Do not use the SR 500 Powered Air-Purifying Respirator with respiratory protection inlet covering if the respirator fails any of the requirements of the user inspection and performance checks. Do not use the respirator until all necessary repairs have been made and the respirator passes the performance check. The following schedule shows the recommended minimum maintenance procedures required in order to ensure that the equipment is always in functional condition.

	Before use	After use	Annually
Visual inspection	●	●	●
Performance check	●		●
Cleaning		●	●
Change of O-ring for breathing hose			●
Change of gasket for breathing hose			●
Change of exhalation membrane			●

6.4 Spare parts

Use only parts or accessories as described in these User Instructions or on the NIOSH Approval Label for the SR 500 Powered Air-Purifying Respirator. Do not attempt to repair or modify any component of the system except as described in the User Instructions.

6.5 To change the visor

- Release and remove the visor. Fig. 12.
- Fit the new visor. Start in the center. Fig. 13.
- Make sure that the visor is centered and end up in the groove on the face shield.
- Secure the visor on the right and left side. Fig. 14, 15. Check that the visor is properly locked around the edge of the face shield. Fig. 16.

6.6 To change the exhalation membrane

The exhalation membrane is mounted inside the valve cover. Fig. 17.

- Remove the visor. Fig. 12.
- Release and remove the valve cover. Fig. 18.
- Release and remove the membrane. Fig. 19.
- Press on the new membrane in right position according to the picture. Fig. 20. Carefully check that the membrane is in contact with the valve seat all round.
- Press the valve cover into place. Fig. 21-23.
- Fit the visor, see 6.5 *To change the visor*.

6.7 To change the face seal

- Release the face seal hooks from the head harness. Fig. 24.
- Push the face seal pins out and remove the face seal. Fig. 25.
- Fit the new face seal. The marking on the face seal and visor should be in front of each other. Fig. 26.
- Press the face seal all around the visor. Fig. 27.
- Make sure that the face seal pins is fixed in the visor. Fig. 28.
- Secure the face seal hooks into the head harness. Fig. 29.

6.8 To change the head harness seal

- Release the face seal hooks from the head harness. Fig. 24.
- Remove the head harness seal. Fig. 30.
- Fit the new head harness seal. Press down the tabs of the head harness seal in the socket on the face shield. Fig. 31.
- Place the head harness seal so it fits between the sockets of the sides of the head harness. Fig. 32.
- Check that head harness seal is mounted according to fig. 33.
- Secure the face seal hooks into the head harness. Fig. 29.

6.9 To change the sweatband

Fig. 34

- Remove the head harness from the face shield by releasing the three fixing points. Fig. 35.
- Remove the sweatband.
- Push in the head harness tongue into the new sweatband. Fig. 36. Note how the sweatband is turned!
- Fit the sweatband into the head harness spikes. Fig. 37.
- Fold the sweatband around the bandeau of the head harness and fit the spikes in the holes. Fig. 38.
- Secure the two loose sockets of the sweatband onto the head harness. Fig. 39, 40.

6.10 To change the head harness

- Remove the head harness from the face shield by releasing the three fixing points. Fig. 41.
- Fit a new sweatband, see 6.9 *To change the sweatband*.
- Fit a new head harness seal, see 6.8 *To change the head harness seal*.
- Secure the both fixing points of the head harness on the sides. Fig. 42.
- Secure the fixing point of the head harness in the front. Fig. 43.
- Check that the head harness is locked in the fixing points of the face shield.
- Adjust the head harness according to the instructions in section 4.3 *Donning*.

7. Parts list

Use only parts or accessories as described in these User Instructions or on the NIOSH approval label for the SR 500 Powered Air-Purifying Respirator. Do not attempt to repair or modify any component of the system except as described in the User Instructions.

Fig. 44.

Part

1. Breathing hose
2. Gasket for hose
3. Exhalation membrane
4. Head harness
5. Head harness seal
6. Sweatband
7. Face seal
8. Visor set, PC
8. Visor set, TAC
9. Peel-off 10 pcs
9. Peel-off 100 pcs
10. Clips for peel off
11. Bump cap
12. Neck cover

Note! T06-0602 is required

13. Cover with thread and knob
14. Visor 2/3 shade 5
14. Visor 2/3 shade 3

Note! T06-0640 is required

15. Cleaning tissues SR 5226, box of 50
16. Comfort kit

Ordering No.

R06-0635
R01-3011
R06-0614
R06-0601
R06-0610
R06-0602
R06-0603
R06-0667
T06-0612
T06-0601
T06-0608
T06-0607
T06-0602
T06-0603

T06-0640
T06-0605
T06-0609

H09-0401
T06-0606

9. Warranty and Contact Information

IMPORTANT NOTICE

WARRANTY: In the event any Sundstrom product is found to be defective in material, workmanship, or not in conformance with any express warranty for a specific purpose, Sundstrom's only obligation and your exclusive remedy shall be, at Sundstrom's option, to repair, replace or refund the purchase price of such parts or products upon timely notification thereof and substantiation that the product has been stored, maintained and used in accordance with Sundstrom's written instructions.

EXCLUSIONS TO WARRANTY: THIS WARRANTY IS EXCLUSIVE AND IS IN LIEU OF ANY IMPLIED WARRANTY OF MERCHANTABILITY, FITNESS FOR A PARTICULAR PURPOSE OR OTHER WARRANTY OF QUALITY, EXCEPT OF TITLE AND AGAINST PATENT INFRINGEMENT.

LIMITATION OF LIABILITY: Except as provided above, Sundstrom shall not be liable or responsible for any loss or damage, whether direct, indirect, incidental, special or consequential, arising out of sale, use or misuse of Sundstrom products, or the user's inability to use such products. THE REMEDIES SET FORTH HEREIN ARE EXCLUSIVE.

Contact Information

NORTH AMERICA
143 Maple St. Warwick, RI 02888
Office 1-401-434-7300
Fax 1-401-434-8300
Toll free 1- 877- SUNDSTROM
Web Site: www.srsafety.com

Technical Support & Customer Service
E-mail: support@srsafety.com

Order Department
E-mail: order@srsafety.se

8. Approvals

NIOSH 42CFR84 Approval

The SR 500 in combination with face shield SR 570 is NIOSH approved as a loose fitting respirator with an Assigned Protection Factor (APF) of 25. See NIOSH Approval Label for approved component configurations, cautions and limitation statements.

Masque SR 570

Sommaire

- 1 Généralités
- 2 Consignes de sécurité
- 3 Déballage, liste des articles, assemblage
 - 3.1 Déballage
 - 3.2 Liste des articles
 - 3.3 Assemblage
- 4 Formation de l'utilisateur et consignes d'utilisation
 - 4.1 Sélection du respirateur et formation
 - 4.2 Étiquette d'approbation du NIOSH
 - 4.3 Mise en place (enfilage du masque)
 - 4.4 Retrait (enlèvement du masque)
- 5 Caractéristiques techniques
6. Entretien
 - 6.1 Nettoyage
 - 6.2 Rangement
 - 6.3 Calendrier d'entretien
 - 6.4 Pièces de rechange
 - 6.5 Remplacement de la membrane d'expiration
 - 6.6 Remplacement de la visière
 - 6.7 Pour remplacer la mentionnière d'étanchéité
 - 6.8 Remplacement du bandeau anti-transpiration
 - 6.9 Remplacement du joint
7. Liste des pièces
8. Homologations
- 9 Garantie et coordonnées

1. Informations générales

Le masque SR 570 peut être utilisé avec le système de composants de l'appareil de protection respiratoire à épuration d'air motorisé SR 500 pour assurer une protection respiratoire contre certains types de particules, vapeurs organiques, gaz acides et autres gaz inorganiques. Reportez-vous à l'étiquette d'approbation du NIOSH pour la liste des composants homologués ainsi que les avertissements et limitations du NIOSH. Avant utilisation, ces instructions et celles pour le SR 500 PAPP, les cartouches et les filtres doivent être étudiées et comprises à fond.

L'air respirable est acheminé vers la pièce faciale de protection respiratoire (le masque) depuis un tuyau respiratoire raccordé au ventilateur contenant les boîtiers filtrants ou filtres appropriés. La pression générée dans le masque empêche les particules et autres polluants de pénétrer. Le masque peut être utilisé dans toutes les situations pour lesquelles un appareil respiratoire à épuration d'air est recommandé, et plus particulièrement pour les travaux difficiles, dans la chaleur ou de longue durée.

Le masque du SR 570 protège la zone respiratoire, le sommet de la tête et les yeux (ANSI Z87.1-2020). Il est composé d'une visière articulée et d'une visière de polycarbonate résistante aux égratignures et aux produits chimiques. Le débit d'air d'alimentation garde la visière nette et le déflecteur de débit d'air peut être dirigé vers la visière ou le visage pour un confort optimal. Un jeu de brides réglable permet de les ajuster correctement pour une étanchéité et un confort accrus. Le tuyau respiratoire flexible est remplaçable. Le masque est équipé d'une valve expiratoire qui améliore le confort et réduit l'accumulation de dioxyde de carbone. Le masque est disponible en une seule taille. Il comporte des pellicules protectrices optionnelles, un couvre-chef et des fentes latérales pour une protection auditive.

Limitations

- Si la mentionnière d'étanchéité n'est pas fermement en contact avec le visage, la pression nécessaire pour maintenir le facteur de protection approprié ne sera pas établie.
- Si l'utilisateur est exposé à une intensité de travail très élevée, un vide partiel peut se former dans l'appareil pendant la phase d'inspiration, ce qui peut impliquer un risque de fuite dans le casque.
- Si l'équipement est utilisé dans un endroit particulièrement venteux, le facteur de protection peut être réduit.
- L'étanchéité du casque sur le visage doit être assurée. Cela peut être difficile à obtenir si l'utilisateur porte la barbe ou des favoris.
- Attention au flexible d'alimentation en air. Il convient de veiller à ce qu'il ne forme pas de boucles susceptibles de s'accrocher à divers obstacles.
- Ne jamais utiliser ce flexible pour soulever ou transporter l'équipement.

2. Consignes de sécurité

L'utilisateur doit lire et suivre toutes les instructions du mode d'emploi fourni avec l'appareil de protection respiratoire à épuration d'air motorisé SR 500, la pièce faciale de protection respiratoire, le boîtier filtrant, le filtre ou l'équipement à adduction d'air. L'utilisation incorrecte de l'APR à épuration d'air motorisé SR 500 ou du système à adduction d'air peut entraîner une réduction du débit, une interruption du débit vers la pièce faciale de protection respiratoire ou une contamination de l'air respirable. Pour une utilisation adéquate : consultez un superviseur, un gestionnaire du programme de respirateur, le mode d'emploi, ou pour un soutien technique, appelez Sundström aux É.-U. et au Canada au 1-877-SUNDSTROM.

Le fait de ne pas comprendre ou respecter les limitations et avertissements suivants peut nuire à la performance du respirateur et entraîner la maladie ou la mort.

Ne pas utiliser avec des pièces ou accessoires autres que ceux fabriqués par Sundström tel que décrit dans ces modes d'emploi, le mode d'emploi de l'appareil de protection respiratoire à épuration d'air motorisé SR 500 ou sur l'étiquette d'approbation du NIOSH pour le système APR à épuration d'air motorisé SR 500.

La norme américaine 29 CFR 1910.134 de l'Occupational Safety and Health Administration (OSHA) et la norme canadienne Z94.4 de la CSA exigent un programme de respirateur écrit et une formation appropriée avant l'utilisation professionnelle de ce respirateur.

Ne pas utiliser la pièce faciale de protection respiratoire et l'appareil de protection respiratoire à épuration d'air motorisé SR 500 dans des atmosphères pour lesquels ils n'ont pas été conçus ou certifiés par le NIOSH notamment :

- Dans des atmosphères déficientes ou enrichies en oxygène.
- Où les concentrations de contaminants sont inconnues ou présentent un danger immédiat pour la vie ou la santé (IDLH).
- Où les concentrations maximales de contaminants définies par des normes spécifiques du gouvernement sont dépassées.

Avant de pénétrer dans une atmosphère à risque équipé de l'appareil de protection respiratoire à épuration d'air motorisé SR 500, vous devez inspecter le ventilateur de l'APR à épuration d'air motorisé SR 500 et les composants du respirateur, effectuer un contrôle de performance et mettre le respirateur conformément au mode d'emploi de l'APR à épuration d'air motorisé SR 500 et ces instructions. Toujours mettre ce respirateur de façon appropriée dans une zone où l'air est propre avant de pénétrer dans une atmosphère à risque.

Ne pas utiliser l'appareil de protection respiratoire à épuration d'air motorisé SR 500 avec la pièce faciale si le respirateur ne respecte pas l'une des exigences de l'inspection et des contrôles de performance. Ne pas utiliser le respirateur jusqu'à ce que toutes les réparations nécessaires aient été faites et le respirateur ait réussi le contrôle de performance.

Ne pas retirer le respirateur lorsque vous vous trouvez dans une atmosphère à risque. Ne pas retirer le respirateur jusqu'à ce que vous soyez dans une zone où l'air est propre. Quittez immédiatement la zone contaminée dans l'un ou l'autre des cas suivants.

- Une pièce du système est endommagée.
- Le débit d'air dans la pièce faciale diminue ou est interrompu.
- La respiration devient difficile.
- Vous ressentez des vertiges ou votre vue se brouille.
- Vous décelez un goût ou une odeur de contamination.
- Votre visage, vos yeux, votre nez ou votre bouche deviennent irrités.
- Vous soupçonnez que la concentration de contaminants peut avoir atteint des niveaux auxquels ce respirateur ne peut plus fournir une protection adéquate.

Si une usure ou des dommages excessifs sont remarqués à un moment quelconque sur le respirateur ou ses composants, n'utilisez pas le respirateur jusqu'à ce que toutes les réparations nécessaires aient été faites et l'utilisateur ait complété avec succès le contrôle de performance décrit dans le mode d'emploi de l'appareil de protection respiratoire à épuration d'air SR 500.

Les matériaux de la pièce faciale respiratoire ne sont pas inflammables et ne doivent pas être utilisés à proximité de la chaleur, de flammes ou d'étincelles, ou dans des atmosphères explosives.

Si le rebord d'étanchéité de la pièce faciale n'est pas fermement en contact avec le visage ou le cou, la pression nécessaire pour maintenir le niveau de protection approprié ne sera pas établie. Le contact du rebord d'étanchéité de la pièce faciale avec le visage ou le cou doit être assuré. Cela peut être difficile à obtenir si l'utilisateur porte la barbe ou des favoris.

Si l'utilisateur est exposé à une intensité de travail très élevée, un vide partiel peut se former dans le masque pendant l'inspiration, ce qui peut impliquer un risque de pénétration de l'atmosphère contaminée dans la pièce faciale.

Si l'équipement est utilisé dans un endroit particulièrement venteux, le niveau de protection peut être réduit.

Attention au tuyau respiratoire. Il convient de veiller à ce qu'il ne s'emmêle pas et ne s'accroche à divers obstacles.

Ne jamais utiliser ce flexible pour soulever ou transporter l'équipement.

Ne pas faire tremper la pièce faciale du respirateur dans des solutions nettoyantes ou des solvants.

Ne pas nettoyer la pièce faciale de protection respiratoire avec un chiffon imbibé de solvants forts tels que de la MEK, de l'acétone ou du toluène, puisqu'ils peuvent endommager ou déformer les matériaux.

La manipulation, le transport et l'élimination des batteries, cartouches, filtres ou pièces faciales usagés doivent se conformer aux lois et règlements fédéraux, de l'état et locaux.

Le fait de ne pas comprendre et respecter les limitations et avertissements ci-dessus peut nuire à la performance du respirateur et entraîner la maladie ou la mort.

3. Déballage, liste des blage

Voir également le mode d'emploi de l'appareil de protection respiratoire à épuration d'air motorisé SR 500.

3.1 Déballage

Vérifiez qu'il ne manque rien à la pièce faciale par rapport à la liste des articles et que tout est en bon état. Trouvez le mode d'emploi, puis lisez-le et comprenez-le avant de tenter d'utiliser le produit. S'il y a des dommages visibles ou si vous avez besoin d'un soutien technique, contactez votre superviseur, votre gestionnaire du programme de respirateur, le mode d'emploi, ou pour un soutien technique, appelez Sundström aux États-Unis et au Canada au 1-877-SUNDSTROM.

3.2 Liste des articles

Voir également les instructions pour le ventilateur SR 500 PAPP.

- Masque
- Flexible d'alimentation en air
- Mode d'emploi
- Serviette de nettoyage

3.3 Montage

Voir également le mode d'emploi de l'appareil de protection respiratoire à épuration d'air motorisé SR 500. Ne tentez pas d'assembler ou d'utiliser l'APR à épuration d'air motorisé SR 500 sans réviser et comprendre son mode d'emploi. Reportez-vous à l'étiquette d'approbation du NIOSH pour la configuration approuvée des composants, les avertissements et les déclarations de limitations. L'étiquette d'approbation du NIOSH est un encart fourni avec le mode d'emploi du ventilateur de l'APR à épuration d'air motorisé SR 500. Des copies supplémentaires de l'étiquette d'approbation du NIOSH peuvent être obtenues en contactant Sundström aux É.-U. et au Canada au 1-877-SUNDSTROM.

Tuyau respiratoire

Raccordez le flexible d'alimentation en air comme illustré à la fig. 1.

4. Formation de l'utilisateur et consignes d'utilisation

4.1 Sélection du respirateur et formation

Un programme de protection respiratoire écrit doit être mis en place pour l'utilisation professionnelle de l'appareil de protection respiratoire à épurateur d'air motorisé SR 500, répondant à toutes les exigences de la norme 29 CFR 1910.134 de l'OSHA, telles que la conservation des données, la formation, le test d'étanchéité, l'examen médical, et aux normes spécifiques aux substances applicables. Au Canada, les exigences de la norme Z94.4 de la CSA doivent être respectées et/ou les exigences de la loi applicable, s'il y a lieu.

Avant l'utilisation, l'employeur doit s'assurer que chaque utilisateur a été formé par une personne qualifiée ayant reçu une formation sur l'utilisation appropriée et l'entretien du respirateur, conformément aux instructions contenues dans ce mode d'emploi et les autres modes d'emploi applicables (p. ex. : APR à épurateur d'air motorisé SR 500, cartouches, filtre, etc.).

L'utilisation de l'appareil de protection respiratoire à épurateur d'air motorisé SR 500 doit se faire conformément aux normes de santé et sécurité applicables et aux tableaux de sélection du respirateur contenus dans de telles publications, telles que la norme Z88.2-2015 de l'American National Standards Institute (ANSI) ou la norme Z94.4 de l'Association canadienne de normalisation (CSA).

4.2 Étiquette d'approbation du NIOSH

Pour la liste des composants du système de protection respiratoire à épurateur d'air motorisé SR 500 approuvé par le NIOSH utilisant le masque SR 570, reportez-vous à l'étiquette d'approbation du NIOSH, un encart inclut dans le mode d'emploi de l'APR à épurateur d'air motorisé SR 500. L'étiquette d'approbation du NIOSH contient également les avertissements et limitations du NIOSH. Pour obtenir d'autres copies, contactez Sundström aux É.-U. et au Canada au 1-877-SUNDSTROM.

4.3 Mise en place (enfilage du masque)

Voir également le mode d'emploi de l'appareil de protection respiratoire à épurateur d'air motorisé SR 500.

- Relevez la visière et mettez le masque. Fig. 2.
- Au besoin, réglez le jeu de brides. Il existe de nombreuses options de réglage (fig. 3). Pour simplifier le réglage du jeu de brides, retirez-le du masque, voir 6.10 *Remplacement du jeu de brides*.

Réglage en hauteur.

A - profondeur de la position de la tête dans le masque.

B - hauteur du masque sur la tête. Au besoin, réglez les dispositifs de protection anti-bruit.

Réglage de l'angle entre la visière et le jeu de brides.

C - angle contre la visière. Réglez si le visage est trop près de la visière ou si les dispositifs de protection anti-bruit ne sont pas sur les oreilles.

D - réglage de l'angle du serre-tête autour de la tête.

Réglage de la largeur du jeu de brides.

E - réglage approximatif de la largeur du jeu de brides.

F - largeur du jeu de brides.

- Abaissez la visière en tirant la mentonnière sous le menton. Un déclin indique que la visière est totalement abaissée. Fig. 4.
- Glissez un doigt entre le menton et la mentonnière et faites-en tout le tour pour vérifier l'ajustement par rapport au visage. Fig. 5.
- Vérifiez que le flexible d'alimentation en air descend le long du dos et qu'il n'est pas tordu, puis réglez-le. Fig. 6.

Défecteur d'air

Le débit d'air peut être dirigé vers la visière ou le visage pour un confort optimal. Fig. 7.

Pellicules protectrices

- Fixez l'attache des pellicules protectrices au centre du côté de la visière. Fig. 8.
- Fixez les pellicules protectrices sur les attaches. Fig. 9 Lors de l'installation de pellicules protectrices, placez-les de sorte que les languettes n'arrivent pas au même endroit pour faciliter le retrait. Fig. 10.

Dispositifs de protection anti-bruit

Les dispositifs de protection anti-bruit peuvent être fixés dans la fente située sur les côtés du masque. Fig. 11.

Si nécessaire, réglez le jeu de brides du masque pour positionner correctement les protecteurs auditifs, voir 4.3 *Mise en place*.

4.4 Retrait (enlèvement du masque)

Voir également le mode d'emploi de l'appareil de protection respiratoire à épurateur d'air motorisé SR 500.

Quittez la zone polluée avant de retirer la pièce faciale de protection respiratoire et le ventilateur de l'APR à épurateur d'air SR 500.

- Enlevez la pièce faciale.
- Arrêtez le ventilateur SR 500 PAPER.
- Dégrafez la ceinture et retirez le ventilateur SR 500 PAPER.
- Après utilisation, les composants du SR 500 doivent être nettoyés, inspectés et préparés pour une utilisation ultérieure (p. ex. : charger les batteries).

5. Caractéristiques techniques

Durée de conservation

Les pièces faciales de protection respiratoire peuvent être stockées pendant 5 ans à partir de la date de fabrication.

Plage de température

Température de stockage : de -4 °F à 104 °F (-20 °C à +40 °C) à une humidité relative inférieure à 90 %.

Température d'utilisation : de 10 °F à 131 °F (-10 °C à +55 °C) à une humidité relative inférieure à 90 %.

Jeu de brides

Largeur de tête réglable entre 19,7 et 25,6 po (50 et 65 cm).

Matériaux

Toutes les pièces en plastique portent le code matériel et le symbole de recyclage.

Plage de débit d'air

En mode normal, le débit d'air doit être d'au moins 6,2 pi³/min (175 L/min), ce qui correspond au minimum recommandé par le fabricant (MMDF). En mode de vitesse accélérée, le débit d'air est d'au moins 7,9 pi³/min (225 L/min).

Niveau sonore

Moins de 75 dBA (excluant le bruit externe).

Visière et cadre de visière

Conforme aux conditions de test pour les lunettes de protection industrielle (ANSI Z87.1-2020).

Jeu de visières, PC, marquage: Z87+

Jeu de visières, TAC, marquage: Z87

Poids

Poids approx 30,4 oz (860 g).

6. Entretien

6.1 Nettoyage

La responsabilité du nettoyage et de l'entretien doit être confiée à un spécialiste compétent.

Pour l'entretien quotidien, il est recommandé d'utiliser les serviettes de nettoyage Sundström SR 5226. Si l'équipement est particulièrement sale, le nettoyez avec une brosse souple ou une éponge imbibée d'une solution d'eau et de liquide pour la vaisselle ou similaire. Rincer ensuite et laisser sécher. Ne pas faire tremper la pièce faciale du respirateur dans des solutions nettoyantes ou des solvants.

Ne pas nettoyer la pièce faciale de protection respiratoire avec un chiffon imbibé de solvants forts tels que de la MEK, de l'acétone ou du toluène, puisqu'ils peuvent endommager ou déformer les matériaux.

6.2 Rangement

Après nettoyage, l'équipement doit être stocké dans un emplacement sec et propre, à température ambiante normale. Le masque doit être stocké avec la visière entièrement relevée ou abaissée. Évitez la lumière directe du soleil. Température de stockage : de -4 °F à 104 °F (-20 °C à +40 °C) à une humidité relative inférieure à 90 %.

6.3 Schéma d'entretien

Ne pas utiliser l'appareil de protection respiratoire à épuration d'air motorisé SR 500 avec la pièce faciale si le respirateur ne respecte pas l'une des exigences de l'inspection et des contrôles de performance. Ne pas utiliser le respirateur jusqu'à ce que toutes les réparations nécessaires aient été faites et le respirateur ait réussi le contrôle de performance. Le schéma suivant décrit les procédures de maintenance minimales requises afin de préserver l'état opérationnel de l'équipement.

	Avant utilisation	Après utilisation	Une fois par an
Contrôle visuel	●	●	●
Contrôle de fonctionnement		●	●
Nettoyage		●	●
Changement du joint torique pour le flexible d'alimentation			●
Remplacement du joint pour flexible d'alimentation en air			●
Remplacement de la membrane d'expiration			●

6.4 Pièces de rechange

N'utilisez que les pièces ou accessoires décrits dans ce mode d'emploi ou sur l'étiquette d'approbation du NIOSH pour l'appareil de protection respiratoire à épuration d'air motorisé SR 500. Ne tentez pas de réparer ou de modifier les composants du système, sauf conformément à ce qui est décrit dans le mode d'emploi.

6.5 Remplacement de la visière

- Détachez, puis retirez la visière. Fig. 12.
- Installez la nouvelle visière. Commencez par le centre. Fig. 13.
- Assurez-vous que la visière est centrée et qu'elle s'insère dans la cannelure du masque.
- Fixez la visière des deux côtés. Fig. 14, 15. Vérifiez que la visière est correctement fixée au bord du masque. Fig. 16.

6.6 Remplacement de la membrane d'expiration

La membrane d'expiration est montée à l'intérieur du couvercle de la valve. Fig 17.

- Retirez la visière. Fig. 12.
- Détachez, puis retirez le couvercle de la valve. Fig. 18.
- Détachez, puis retirez la membrane. Fig. 19.
- Appuyez sur la nouvelle membrane pour la positionner correctement, comme illustré. Fig. 20. Vérifiez soigneusement que la membrane est complètement en contact avec le siège de la valve.
- Installez le couvercle de la valve en appuyant dessus. Fig. 21-23.
- Installez la visière, voir 6.5 *Remplacement de la visière*.

6.7 Pour remplacer la mentonnière d'étanchéité

- Libérez les crochets de la mentonnière du jeu de brides. Fig. 24.
- Libérez les goupilles de la mentonnière, puis retirez-la. Fig. 25.
- Installez la nouvelle mentonnière. Les repères situés sur la mentonnière et sur la visière doivent être face à face. Fig. 26.
- Appuyez sur la mentonnière tout autour de la visière. Fig. 27.
- Assurez-vous que les goupilles de la mentonnière sont fixées à la visière. Fig. 28.
- Fixez les crochets de la mentonnière au jeu de brides. Fig. 29.

6.8 Pour remplacer la fixation du jeu de brides

- Libérez les crochets de la mentonnière du jeu de brides. Fig. 24.
- Défaites la fixation du jeu de brides. Fig. 30.
- Installez la nouvelle fixation du jeu de brides. Appuyez les languettes de la fixation du jeu de brides dans l'emboîtement du masque. Fig. 31.
- Installez la fixation du jeu de brides de sorte qu'elle soit en place entre les emboîtements latéraux du jeu de brides. Fig. 32.
- Vérifiez que la fixation du jeu de brides est installée comme illustré dans la fig. 33.
- Fixez les crochets de la mentonnière au jeu de brides. Fig. 29.

6.9 Remplacement du serre-tête

Fig. 34

- Détachez les trois points de fixation pour retirer le jeu de brides du masque. Fig 35.
- Retirez le bandeau anti-transpiration.
- Insérez la languette du jeu de brides dans le nouveau bandeau anti-transpiration. Fig. 36. Faites attention au sens du bandeau anti-transpiration!
- Installez le bandeau anti-transpiration sur les picots du jeu de brides. Fig. 37.
- Pliez le bandeau anti-transpiration autour du bandeau du jeu de brides, puis ajustez les picots dans les trous. Fig 38.
- Fixez les deux emboîtements souples du bandeau anti-transpiration au jeu de brides. Fig. 39, 40.

6.10 Remplacement du jeu de brides

- Détachez les trois points de fixation pour retirer le jeu de brides du masque. Fig. 41.
- Installez un nouveau bandeau anti-transpiration, voir 6.9 *Remplacement du bandeau anti-transpiration*.
- Installez une nouvelle fixation de jeu de brides, voir 6.8 *Remplacement de la fixation du jeu de brides*.
- Fixez les deux points de fixation latéraux du jeu de brides. Fig. 42.
- Fixez le point de fixation du jeu de brides à l'avant. Fig. 43.
- Vérifiez que le jeu de brides est verrouillé dans les points de fixation du masque.
- Réglez le jeu de brides selon les instructions de la section 4.3 *Mise en place*.

7. Liste des pièces

N'utilisez que les pièces ou accessoires décrits dans ce mode d'emploi ou sur l'étiquette d'approbation du NIOSH pour l'appareil de protection respiratoire à épuration d'air motorisé SR 500. Ne tentez pas de réparer ou de modifier les composants du système, sauf conformément à ce qui est décrit dans le mode d'emploi.

Fig. 44.

Pièce

	Référence
1. Flexible d'alimentation en air	R06-0635
2. Joint plan pour flexible	R01-3011
3. Membrane d'expiration	R06-0614
4. Jeu de brides	R06-0601
5. Fixation du jeu de brides	R06-0610
6. Bandeau anti-transpiration	R06-0602
7. Mentonnière d'étanchéité	R06-0603
8. Jeu de visières, PC	R06-0667
9. Jeu de visières, TAC	T06-0612
10. Pellicules protectrices (10)	T06-0601
11. Pellicules protectrices (100)	T06-0608
12. Attaches pour pellicules	T06-0607
13. Casquette de sécurité	T06-0602
14. Couvre-cou	T06-0603
<i>Remarque ! T06-0602 est requis</i>	
15. Couverture avec filet et molette	T06-0640
16. Visière 2/3 teinte 5	T06-0605
17. Visière 2/3 teinte 3	T06-0609
<i>Remarque ! T06-0640 est requis</i>	
18. Serviettes de nettoyage SR 5226, boîte de 50	H09-0401
19. Kit confort	T06-0606

8. Homologations

Approbation 42CFR84 du NIOSH

Le SR 500, associé au masque SR 570, est homologué par le NIOSH comme respirateur non étanche avec un Facteur de protection assigné (FPA) de 25. Voir l'étiquette d'approbation du NIOSH pour les configurations approuvées des composants, les avertissements et les déclarations de limitations.

9. Garantie et coordonnées

AVIS IMPORTANT

GARANTIE : Advenant qu'un produit Sundstrom présente un défaut de matériau ou de fabrication, ou ne soit pas conforme à l'une des garanties expresses pour un usage spécifique, la seule obligation de Sundstrom et votre seul recours est, à la discrétion de Sundstrom, de réparer, de remplacer ou de rembourser le prix d'achat de ces pièces ou produits sur présentation d'un avis dans les délais et de preuves que le produit a été rangé, entretenu et utilisé conformément au mode d'emploi écrit de Sundstrom.

EXCLUSIONS DE GARANTIE : CETTE GARANTIE EST EXCLUSIVE ET REMPLACE TOUTE GARANTIE IMPLICITE DE COMMERCIALISABILITÉ, D'ADAPTATION À UN USAGE PARTICULIER OU AUTRE GARANTIE DE QUALITÉ, À L'EXCEPTION D'UN TITRE DE PROPRIÉTÉ ET CONTRE LA VIOLATION D'UN BREVET.

LIMITATION DE RESPONSABILITÉ : Sauf comme indiqué ci-haut, Sundstrom ne doit pas être tenu responsable des pertes ou dommages, directs, indirects, accessoires, spéciaux ou immatériels, découlant de la vente, utilisation ou mauvaise utilisation des produits Sundstrom, ou de l'incapacité de l'utilisateur d'utiliser de tels produits. LES SOLUTIONS DÉCRITES DANS LES PRÉSENTES SONT EXCLUSIVES.

Coordonnées

AMÉRIQUE DU NORD
143 Maple St. Warwick, RI 02888 É.-U.
Bureau 1-401-434-7300
Télécopie 1-401-434-8300
Sans frais 1- 877- SUNDSTROM
Site Web : www.srsafety.com

Soutien technique et Service à la clientèle
Courriel : support@srsafety.com

Service des commandes
Courriel : order@srsafety.se

Protector facial SR 570

Índice

- 1 Información general
- 2 Precauciones de seguridad
- 3 Desembalaje, lista de embalaje y montaje
 - 3.1 Desembalaje
 - 3.2 Lista de embalaje
 - 3.3 Montaje
- 4 Capacitación del usuario e instrucciones de uso
 - 4.1 Selección y capacitación en el uso del respirador
 - 4.2 Etiqueta de aprobación del NIOSH
 - 4.3 Colocación (colocación del protector facial)
 - 4.4 Extracción (extracción del protector facial)
- 5 Especificaciones técnicas
- 6 Mantenimiento
 - 6.1 Limpieza
 - 6.2 Almacenamiento
 - 6.3 Programa de mantenimiento
 - 6.4 Piezas de repuesto
 - 6.5 Sustitución de la membrana de exhalación
 - 6.6 Sustitución de la visera
 - 6.7 Sustitución del sello facial
 - 6.8 Sustitución de la banda para sudor
 - 6.9 Sustitución de la junta
7. Lista de piezas
- 8 Homologaciones
- 9 Garantía e información de contacto

1. Información general

El protector facial SR 570 puede utilizarse junto con el sistema de componentes del respirador purificador de aire motorizado SR 500 para ofrecer protección respiratoria contra determinadas partículas, vapores orgánicos, gases ácidos y otros gases inorgánicos. Para ver la lista de componentes aprobados y las precauciones y limitaciones del NIOSH, consulte la etiqueta de aprobación del NIOSH. Antes del uso, se deben estudiar y comprender a fondo estas instrucciones de uso y aquellas para el PAPR SR 500, los cartuchos y los filtros.

El aire para respirar se suministra al protector facial de cubierta de entrada de aire de protección respiratoria desde una manguera de respiración conectada a la unidad de ventilador que contiene los recipientes o filtros adecuados. La presión generada en el protector facial impide la penetración de partículas u otros contaminantes. El protector facial se puede usar en todas aquellas situaciones en las que se recomienda el uso de un respirador purificador de aire. Lo anterior se aplica especialmente a los trabajos arduos, calurosos o de larga duración.

El protector facial SR 570 protege la zona de respiración, la coronilla de la cabeza y los ojos (ANSI Z87.1-2020). Incluye una unidad de visera articulada y una visera de policarbonato resistente a raspones y a productos químicos. El caudal de aire de suministro mantiene la visera desempañada y el deflector de caudal de aire puede dirigirse hacia la visera o la cara para obtener óptima comodidad. Un arnés de cabeza ajustable permite adaptarla para brindar un mejor ajuste y comodidad. La manguera de respiración flexible es sustituible. El protector facial dispone de una válvula de exhalación que mejora la comodidad y reduce la formación de dióxido de carbono. El protector facial está disponible en un único tamaño y ofrece una cubierta para la cabeza con láminas opcionales, y tiene una ranura lateral para la protección auditiva.

Limitaciones

- Si el sello facial no está directamente en contacto con la cara, no se alcanzará la presión necesaria para mantener el factor de protección adecuado.
- Si la carga de trabajo del usuario es muy alta, durante la fase de inhalación puede producirse un vacío parcial en el dispositivo, con el posible riesgo de penetración de aire a la parte superior de la cabeza.
- El factor de protección puede reducirse si el equipo se utiliza en entornos en los que sople el viento a gran velocidad.
- Debe asegurarse de que la parte superior de la cabeza selle con la cara. Esto puede resultar difícil si el usuario tiene barba o patillas.
- Está atento a que la manguera de respiración no se enrolle y quede enganchada en objetos del entorno.
- No levante ni transporte nunca el equipo por la manguera de respiración.

2. Precauciones de seguridad

El usuario debe leer y seguir todas las instrucciones de uso suministradas con el respirador purificador de aire motorizado SR 500, la cubierta de entrada de aire de protección respiratoria, el recipiente, el filtro o el equipo de aire suministrado. El funcionamiento incorrecto del PAPR SR 500 o del sistema de aire suministrado podría dar lugar a una menor circulación de aire, a la interrupción de la circulación de aire a la cubierta de entrada de aire de protección respiratoria o a la contaminación del aire para respirar. Para obtener información sobre el uso adecuado: consulte a su supervisor, al director del programa de equipos de respiración o las instrucciones de uso; si necesita asistencia técnica, llame a Sundström en EE. UU. y Canadá al teléfono 1-877-SUNDSTROM.

Si no se comprenden ni siguen las siguientes advertencias y limitaciones, el rendimiento del respirador podría verse afectado y dar lugar a enfermedades o incluso la muerte.

No utilice ninguna pieza o accesorio distinto de los fabricados por Sundström y descritos en las presentes instrucciones de uso, en las instrucciones de uso del respirador purificador de aire motorizado SR 500 o en la etiqueta de aprobación del NIOSH del sistema de PAPR SR 500.

La norma estadounidense 29 CFR 1910.134 de la Administración de Salud y Seguridad Laboral (OSHA) y la norma canadiense Z94.4 de la CSA exigen un programa documentado de equipos de respiración y una capacitación adecuada antes de utilizar este respirador en el trabajo.

No utilice estas cubiertas de entrada de aire de protección respiratoria y el respirador purificador de aire motorizado SR 500 en atmósferas para las que no han sido diseñados o certificados por el NIOSH, como son:

- Atmósferas con falta o exceso de oxígeno.
- Donde las concentraciones de contaminantes se desconozcan o representen un peligro inmediato para la vida o la salud (IDLH).
- Donde se superen las concentraciones máximas de los contaminantes estipuladas por las normas gubernamentales específicas.

Antes de entrar en una atmósfera contaminada con el respirador purificador de aire motorizado SR 500 puesto, debe inspeccionar la unidad de ventilador y los componentes del PAPR SR 500, realizar una prueba funcional y colocarse el respirador conforme a lo indicado en las instrucciones de uso del mismo y en las presentes instrucciones de uso. Colóquese siempre el respirador correctamente en la zona, donde el aire está limpio, antes de entrar en un entorno peligroso.

No utilice el respirador purificador de aire motorizado SR 500 con cubiertas de entrada de aire de protección respiratoria si el respirador no cumple alguno de los requisitos de la inspección o pruebas funcionales realizadas por el usuario. No utilice el respirador hasta que se hayan llevado a cabo todas las reparaciones necesarias y este haya superado la prueba funcional. No se quite el respirador mientras se encuentre en un entorno peligroso. No extraiga el respirador hasta que esté en una zona con aire puro. Abandone inmediatamente la zona contaminada si se da cualquiera de las siguientes condiciones.

- Se avería alguna pieza del sistema.
- Disminuye o se detiene la circulación de aire al interior de la cubierta de entrada de aire de protección respiratoria.
- Respirar se hace más difícil.
- Se siente mareado o su vista se ve afectada.
- Siente el gusto o el olor de contaminantes.
- Se le irrita la cara, los ojos, la nariz o la boca.
- Sospecha que la concentración de contaminantes puede haber alcanzado niveles para los que el respirador ya no ofrece suficiente protección.

Si observa en cualquier momento un desgaste y/o deterioro excesivo del respirador o sus componentes, no use el respirador hasta que se hayan realizado todas las reparaciones necesarias y el usuario haya concluido con buenos resultados la prueba funcional descrita en las instrucciones de uso del respirador purificador de aire motorizado SR 500.

Los materiales de la cubierta de entrada de aire de protección respiratoria no son resistentes al fuego y no se deben usar alrededor del calor, llamas o chispas como tampoco en atmósferas explosivas.

Si el sello de la cubierta de entrada de aire de protección respiratoria no está directamente en contacto con la cara o el cuello, no se alcanzará la presión necesaria para mantener el nivel de protección adecuado. Debe asegurarse de que la cubierta de entrada de aire de protección respiratoria selle con la cara o el cuello. Esto puede resultar difícil si el usuario tiene barba o patillas.

Si la carga de trabajo del usuario es muy alta, durante la fase de inhalación puede producirse un vacío parcial en el protector facial, con el posible riesgo de penetración de la atmósfera contaminada a la cubierta de entrada de aire de protección respiratoria.

El nivel de protección puede reducirse si el equipo es utilizado en entornos, en los que sople el viento a gran velocidad.

Esté atento a que la manguera de respiración no se enrolle y quede enganchada en objetos del entorno.

No levante ni transporte nunca el equipo por la manguera de respiración.

No moje la cubierta de entrada de aire del respirador en soluciones o solventes de limpieza.

No limpie la cubierta de entrada de aire de protección respiratoria con solventes fuertes, tales como metiletilcetona, acetona o tolueno porque pueden dañar o deformar los materiales.

La manipulación, el transporte y la eliminación de baterías, cartuchos, filtros o cubiertas de entrada de aire de protección respiratoria usados deben cumplir con todas las disposiciones legislativas y reglamentarias nacionales, regionales y locales.

Si no se comprenden y siguen las advertencias y limitaciones anteriores, el rendimiento del respirador podría verse afectado y dar lugar a enfermedades o incluso la muerte.

3. Desembalaje, lista de

Consulte también las instrucciones de uso del respirador purificador de aire motorizado SR 500.

3.1 Desembalaje

Compruebe que la cubierta de entrada de aire de protección respiratoria esté completa cotejando con la lista de embalaje y que no haya sufrido daños durante su transporte. Busque las instrucciones de uso, léalas y compréndalas antes de intentar usar el producto. Si hay daños evidentes o necesita asistencia técnica, póngase en contacto con su supervisor o con el director del programa de equipos de respiración o consulte las instrucciones de uso, para pedir asistencia técnica, también puede llamar a Sundström en EE. UU. y Canadá al teléfono 1-877-SUNDSTROM.

3.2 Lista de embalaje

Consulte también las instrucciones de uso de la unidad de ventilador del PAPR SR 500.

- Protector facial
- Manguera de respiración
- Instrucciones de uso
- Paño de limpieza

3.3 Montaje

Consulte también las instrucciones de uso del respirador purificador de aire motorizado SR 500. No intente montar o usar el PAPR SR 500 sin estudiar y comprender las instrucciones de uso del mismo. Consulte la configuración aprobada de componentes y la información sobre precauciones y limitaciones en la etiqueta de aprobación del NIOSH. Esta etiqueta es un anexo de las instrucciones de uso de la unidad de ventilador del PAPR SR 500. Para solicitar más copias de la misma, comuníquese con Sundström en EE. UU. y Canadá llamando al teléfono 1-877-SUNDSTROM.

Manguera de respiración

Conecte la manguera de respiración de acuerdo con la figura 1.

4. Capacitación del usuario e instrucciones de uso

4.1 Selección y capacitación en el uso del respirador

Debe haber documentado e implementado un programa de protección respiratoria para el uso laboral del respirador purificador de aire motorizado SR 500 que cumpla con todos los requisitos de la norma OSHA 29 CFR 1910.134, como son los requisitos de registro, formación, prueba de ajuste, examen médico, así como de las normas OSHA aplicables a sustancias específicas. En Canadá, deben cumplirse los requisitos de la norma Z94.4 de la CSA y/o los requisitos de la legislación aplicable, según proceda.

Antes del uso, la empresa debe asegurarse de que todos los usuarios del respirador han sido debidamente instruidos en el uso y mantenimiento adecuados del respirador por una persona cualificada, de conformidad con lo indicado en las presentes instrucciones de uso y en las demás instrucciones de uso aplicables (p. ej., PAPR SR 500, cartuchos, filtro, etc.).

El respirador purificador de aire motorizado SR 500 debe usarse de acuerdo con las normas de seguridad y salud laboral aplicables y con las tablas de selección de respiradores incluidas en publicaciones, como la norma Z88.2-2015 del Instituto Nacional Estadounidense de Normas (ANSI) o la norma Z94.4 de la Asociación de Normas Canadiense (CSA).

4.2 Etiqueta de aprobación del NIOSH

Para ver el listado de componentes aprobados por el NIOSH para el sistema de respirador purificador de aire motorizado SR 500 con protector facial SR 570, consulte la etiqueta de aprobación del NIOSH. Dicha etiqueta es un anexo de las instrucciones de uso del PAPR SR 500. Esta etiqueta también contiene las precauciones y limitaciones establecidas por el NIOSH. Para solicitar más copias de la misma, comuníquese con Sundström en EE. UU. y Canadá llamando al teléfono 1-877-SUNDSTROM.

4.3 Colocación (colocación del protector facial)

Consulte también las instrucciones de uso del respirador purificador de aire motorizado SR 500.

- Levante la visera y póngase el protector facial. Fig. 2.
- En caso necesario, ajuste el arnés de la cabeza. Hay una gran variedad de opciones de ajuste, véase la fig. 3. Para ajustar más fácilmente el arnés de la cabeza, retirelo del protector facial, consulte la sección 6.10 *Sustitución del arnés de la cabeza*.

Ajuste de la altura.

A: qué tan profunda termina la cabeza en la parte de la cabeza.
B: qué tan alto se asienta el protector facial en la cabeza. Si es necesario, ajuste para los protectores auditivos.

Ajuste del ángulo entre la visera y el arnés de la cabeza

C: el ángulo contra la visera. Ajuste si la cara está demasiado cerca a la visera o si el protector auditivo no está sellado alrededor de la oreja.
D: ajuste del ángulo de la banda de la cabeza alrededor de la parte posterior de la cabeza.

Ajuste de la anchura del arnés de la cabeza.

E: ajuste aproximado de la anchura del arnés de la cabeza.
F: la anchura del arnés de la cabeza.

- Baje la unidad de la visera jalando hacia abajo el sello facial que está debajo del mentón. Se escuchará un clic que indica que la unidad de la visera se encuentra en su posición más baja. Fig. 4.
- Introduzca un dedo entre el mentón y el sello facial y páselo por toda la superficie de contacto del sello facial para comprobar el correcto ajuste con la cara. Fig. 5.
- Compruebe que la manguera de respiración le cuelga por la espalda y no está retorcida. Fig. 6.

Deflector de caudal de aire

El caudal de aire se puede dirigir hacia la visera o la cara para obtener óptima comodidad. Fig. 7.

Lámina

- Oprima el clip de la lámina en el centro del lado de la visera. Fig. 8.
- Asegure la lámina a los clips. Fig. 9 Si monta varias láminas, hágalo de tal manera que las pestañas terminen de manera diferente para facilitar su remoción. Fig. 10.

Protectores auditivos

Es posible fijar los protectores auditivos a la conexión de la ranura, a los lados del protector facial. Fig. 11.

En caso necesario, ajuste el arnés de la cabeza del protector facial para que los protectores auditivos se coloquen en la posición correcta, consulte la sección 4.3 *Colocación*.

4.4 Colocación (colocación del protector facial)

Consulte también las instrucciones de uso del respirador purificador de aire motorizado SR 500.

Abandone la zona contaminada antes de quitarse la cubierta de entrada de aire de protección respiratoria y la unidad de ventilador del PAPR SR 500.

- Quitese la cubierta de entrada de aire de protección respiratoria.
- Apague la unidad de ventilador del PAPR SR 500.
- Suelte la correa y saque la unidad de ventilador del PAPR SR 500.
- Después de su uso, todos los componentes del SR 500 deben limpiarse, inspeccionarse y prepararse para el próximo uso (p. ej., cargar las baterías).

5. Especificaciones técnicas

Periodo de almacenamiento

La cubierta de entrada de aire de protección respiratoria tiene un periodo de almacenamiento de 5 años, a partir de la fecha de fabricación.

Intervalo de temperatura

Temperatura de almacenamiento: de -20 °C a +40 °C (de -4 °F a 104 °F) con una humedad relativa inferior al 90 %.
Temperatura de funcionamiento: de -10 °C a +55 °C (de 10 °F a 131 °F) con una humedad relativa inferior al 90 %.

Aرنés de la cabeza

Anchura de cabeza ajustable ente 50 y 65 cm (19,7 y 25,6 pulgadas)

Materiales

Las piezas de plástico tienen impreso el código y el símbolo de reciclaje del material.

Intervalo de caudal de aire

Durante el funcionamiento normal, el caudal de aire alcanza los 6,2 CFM (175 l/min), como mínimo, el cual es el caudal mínimo recomendado por el fabricante (MMDF). En el funcionamiento forzado, el caudal de aire mínimo es de 7,9 CFM (225 l/min).

Nivel de ruido

Inferior a 75 dBA (sin ruido exterior).

Visera y marco de la visera

Cumple con las especificaciones de Protección industrial de ojos (ANSI Z87.1-2020).

Juego de visor, policarbonato, marcado: Z87+

Juego de visor, triacetato, marcado: Z87

Peso

Peso aprox. 30,4 oz (860 g).

6. Mantenimiento

6.1 Limpieza

La persona encargada de la limpieza y el mantenimiento debe estar debidamente entrenada y familiarizada con este tipo de labores.

Para el cuidado diario, se recomienda utilizar los paños de limpieza SR 5226 de Sundström. Si el equipo está muy sucio, use un cepillo suave o una esponja humedecida con una solución de agua con lavavajillas o similar. Enjuague el equipo y déjelo secar. No moje la cubierta de entrada de aire del respirador en soluciones o solventes de limpieza.

No limpie la cubierta de entrada de aire de protección respiratoria con solventes fuertes, tales como metiltilcetona, acetona o tolueno porque pueden dañar o deformar los materiales.

6.2 Almacenamiento

Una vez limpio, almacene el equipo en un lugar limpio y seco a temperatura ambiente. Almacene el protector facial con la visera totalmente levantada o abatida. Evite la exposición a la luz solar directa. Temperatura de almacenamiento: de -20 °C a +40 °C (de -4 °F a 104 °F) con una humedad relativa inferior al 90 %.

6.3 Programa de mantenimiento

No utilice el respirador purificador de aire motorizado SR 500 con cubiertas de entrada de aire de protección respiratoria si el respirador no cumple alguno de los requisitos de la inspección o pruebas funcionales realizadas por el usuario. No utilice el respirador hasta que se hayan llevado a cabo todas las reparaciones necesarias y este haya superado la prueba funcional. El siguiente programa muestra los procedimientos mínimos de mantenimiento recomendados, a fin de asegurar que el equipo se encuentre siempre en perfectas condiciones para su uso.

	Antes del uso	Después del uso	Anual mente
Inspección visual	●	●	●
Prueba funcional	●		●
Limpieza		●	●
Sustitución de la junta tórica para la manguera de respiración			●
Sustitución de la junta para la manguera de respiración			●
Sustitución de la membrana de exhalación			●

6.4 Piezas de repuesto

Utilice únicamente las piezas o accesorios descritos en estas instrucciones de uso o en la etiqueta de aprobación del NIOSH del respirador purificador de aire motorizado SR 500. No intente reparar o modificar ningún componente del sistema de un modo distinto al descrito en las instrucciones de uso.

6.5 Sustitución de la visera

- Suelte y extraiga la visera. Fig. 12.
- Coloque la nueva visera. Comience en el centro. Fig. 13.
- Asegúrese de que la visera esté centrada y termine en la ranura del protector facial.

- Asegure la visera del lado derecho y del lado izquierdo. Fig. 14 y 15. Compruebe que la visera esté correctamente trabada alrededor del borde del protector facial. Fig. 16.

6.6 Sustitución de la membrana de exhalación

La membrana de exhalación está montada dentro de la tapa de la válvula. Fig. 17

- Extraiga la visera. Fig. 12.
- Suelte y saque la tapa de la válvula. Fig. 18.
- Suelte y saque la membrana. Fig. 19.
- Presione la nueva membrana en la posición correcta, de acuerdo con la imagen. Fig. 20. Compruebe bien que la membrana esté en contacto con todo el contorno del asiento de válvula.
- Coloque la tapa de la válvula en su sitio haciendo presión. Fig. 21-23.
- Ajuste la visera, consulte la sección 6.5 *Sustitución de la visera*.

6.7 Sustitución del sello facial

- Suelte los ganchos del sello facial del arnés de la cabeza. Fig. 24.
- Empuje hacia fuera los espárragos del sello facial y retírelo. Fig. 25.
- Coloque el nuevo sello facial. Las marcas del sello facial y de la visera deben estar una frente a la otra. Fig. 26.
- Presione el sello facial alrededor de la visera. Fig. 27.
- Asegúrese de que los espárragos del sello facial estén fijos en la visera. Fig. 28.
- Asegure los ganchos del sello facial del arnés de la cabeza. Fig. 29.

6.8 Sustitución del sello del arnés de la cabeza

- Suelte los ganchos del sello facial del arnés de la cabeza. Fig. 24.
- Extraiga el sello del arnés de la cabeza. Fig. 30.
- Ajuste el nuevo sello del arnés de la cabeza. Presione hacia abajo las pestañas del sello del arnés de la cabeza en el conector hembra del protector facial. Fig. 31.
- Coloque el sello del arnés de la cabeza de manera que ajuste entre los conectores hembra de los lados del arnés de la cabeza. Fig. 32.
- Compruebe que el sello del arnés de la cabeza esté montado de acuerdo con la fig. 33.
- Asegure los ganchos del sello facial del arnés de la cabeza. Fig. 29.

6.9 Sustitución de la banda para sudor

Fig. 34

- Extraiga el arnés de la cabeza del protector facial soltando los puntos de fijación. Fig. 35.
- Extraiga la banda para sudor.
- Empuje la lengüeta del arnés de la cabeza en la nueva banda para sudor. Fig. 36. ¡Tenga en cuenta cómo se gira la banda para sudor!
- Ajuste la banda para sudor en las puntas del arnés de la cabeza. Fig. 37.
- Pliegue la banda para sudor alrededor de la banda del arnés de la cabeza y ajuste las puntas en los orificios. Fig. 38.
- Asegure los dos conectores hembra sueltos de la banda para sudor en el arnés de la cabeza. Fig. 39 y 40.

6.10 Sustitución del arnés de la cabeza

- Extraiga el arnés de la cabeza del protector facial soltando los puntos de fijación. Fig. 41.
- Coloque una nueva banda para sudor, consulte la sección 6.9 *Sustitución de la banda para sudor*.
- Coloque un nuevo sello de arnés de la cabeza, consulte la sección 6.8 *Sustitución del sello del arnés de la cabeza*.
- Asegure ambos puntos de fijación a los lados del arnés de la cabeza. Fig. 42.
- Asegure el punto de fijación en el frente del arnés de la cabeza. Fig. 43.

- Revise que el arnés de la cabeza esté trabado en los puntos de fijación del protector facial.
- Ajuste el arnés de la cabeza de acuerdo con las instrucciones de la sección 4.3 *Colocación*.

7. Lista de piezas

Utilice únicamente las piezas o accesorios descritos en estas instrucciones de uso o en la etiqueta de aprobación del NIOSH del respirador purificador de aire motorizado SR 500. No intente reparar o modificar ningún componente del sistema de un modo distinto al descrito en las instrucciones de uso.

Fig. 44.

Pieza	N.º pedido
1. Manguera de respiración	R06-0635
2. Junta para manguera	R01-3011
3. Membrana de exhalación	R06-0614
4. Arnés de la cabeza	R06-0601
5. Sello de arnés de la cabeza	R06-0610
6. Banda para sudor	R06-0602
7. Sello facial	R06-0603
8. Juego de visor, policarbonato	R06-0667
8. Juego de visor, triacetato	T06-0612
9. Juego de láminas, 10 piezas	T06-0601
9. Juego de láminas, 100 piezas	T06-0608
10. Clips para láminas	T06-0607
11. Casco contra golpes	T06-0602
12. Cubierta para cuello	T06-0603
<i>Nota: Se requiere el T06-0602</i>	
13. Cubierta con rosca y botón	T06-0640
14. Visera 2/3 grado 5	T06-0605
14. Visera 2/3 grado 3	T06-0609
<i>Nota: Se requiere la T06-0640</i>	
15. Paños de limpieza SR 5226, caja de 50 unidades	H09-0401
16. Kit de confort	T06-0606

9. Garantía e información de contacto

AVISO IMPORTANTE

GARANTÍA: En caso de que se compruebe que un producto de Sundström presenta defectos de material o fabricación o que no cumple alguna garantía expresa de un uso específico, la única obligación y compensación exclusiva de Sundström consistirá, a discreción de Sundström, en reparar, sustituir o reembolsar el precio de compra de las piezas o productos en cuestión previa notificación oportuna de tales circunstancias y declaración según la cual el producto ha sido almacenado, mantenido y utilizado de conformidad con las instrucciones escritas de Sundström.

EXCLUSIONES DE LA GARANTÍA: ESTA GARANTÍA ES EXCLUSIVA Y REPRESENTA CUALQUIER GARANTÍA IMPLÍCITA DE COMERCIALIZACIÓN, APTITUD PARA UN PROPOSITO PARTICULAR U OTRA GARANTÍA DE CALIDAD, EXCEPTO DE PROPIEDAD Y CONTRA EL INCUMPLIMIENTO DE PATENTE.

LIMITACIÓN DE LA RESPONSABILIDAD: Excepto por lo dispuesto anteriormente, Sundstrom no será responsable de ninguna pérdida o daño, ya sea directo, indirecto, incidental, especial o consecuente, que surja de la venta, uso o mal uso de los productos de Sundstrom o de la incapacidad del usuario para usar dichos productos. LOS RECURSOS ESTABLECIDOS AQUÍ SON EXCLUSIVOS.

Información de contacto

AMÉRICA DEL NORTE
 143 Maple St. Warwick, RI 02888
 Oficina 1-401-434-7300
 Fax 1-401-434-8300
 Teléfono de atención gratuito 1-877-SUNDSTROM
 Página web: www.srsafety.com

Asistencia técnica y Servicio de atención al cliente
 Correo electrónico: support@srsafety.com

Departamento de pedidos
 Correo electrónico: order@srsafety.se

8. Homologaciones

Aprobación 42CFR84 del NIOSH

El SR 500 en combinación con el protector facial SR 570 es aprobado por NIOSH como un respirador holgado con un Factor de protección nominal (APF) de 25. Consulte la Etiqueta de aprobación NIOSH para ver las configuraciones de componentes aprobadas, precauciones y limitaciones.

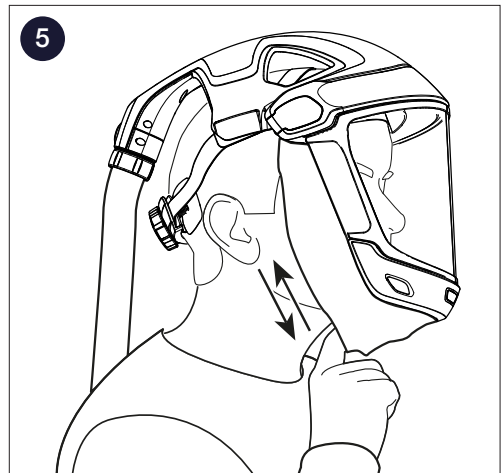
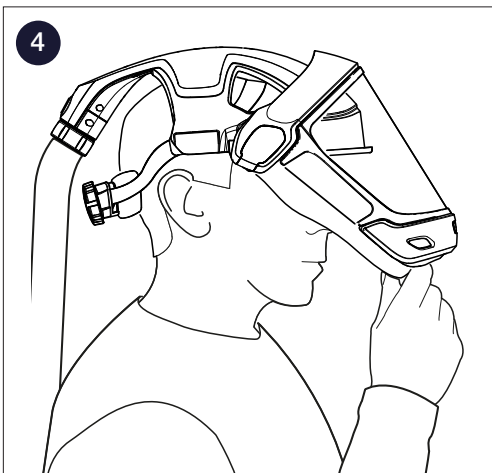
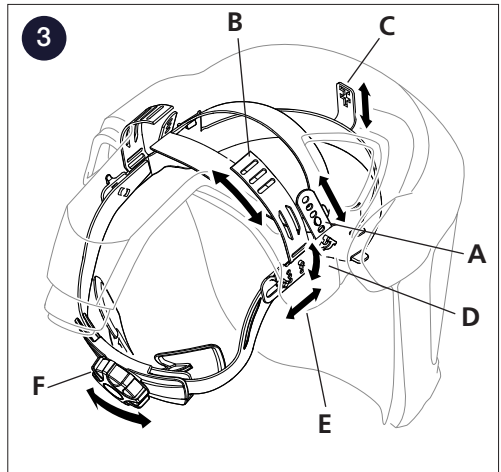
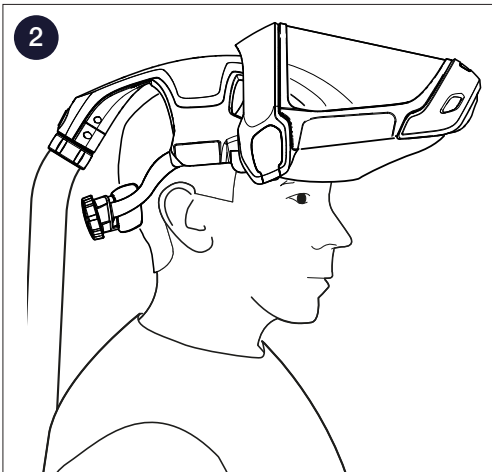
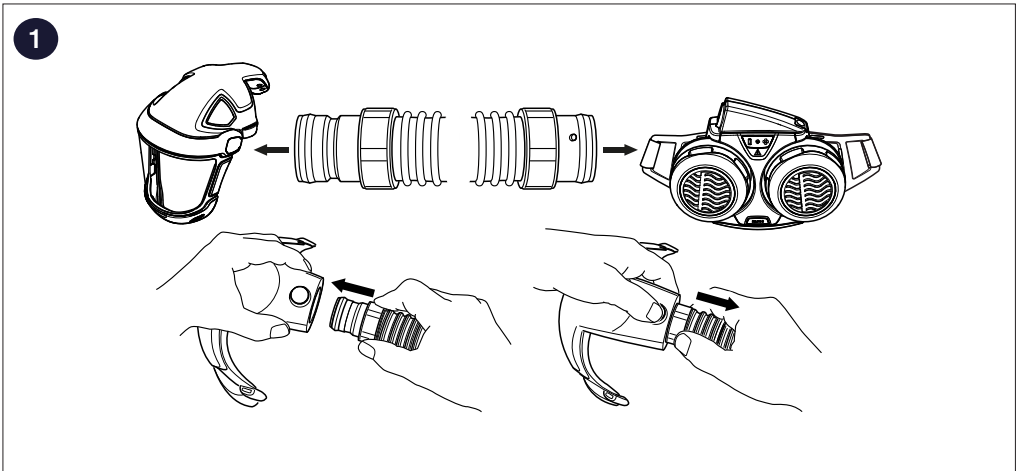

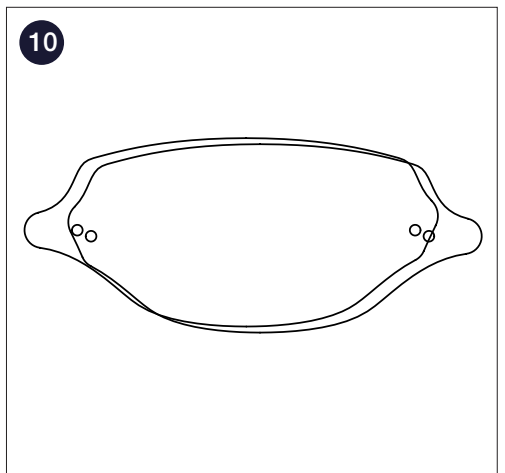
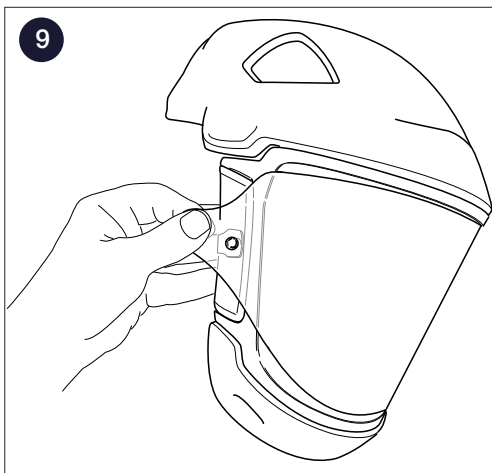
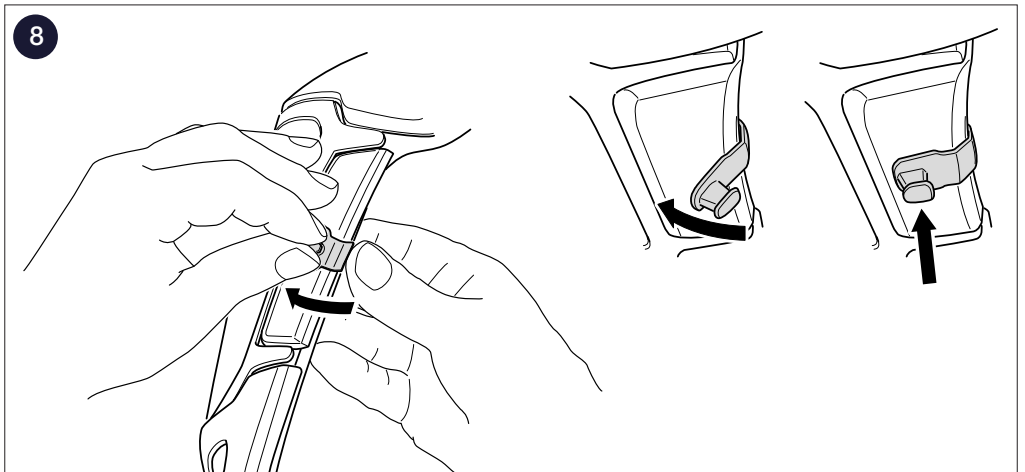
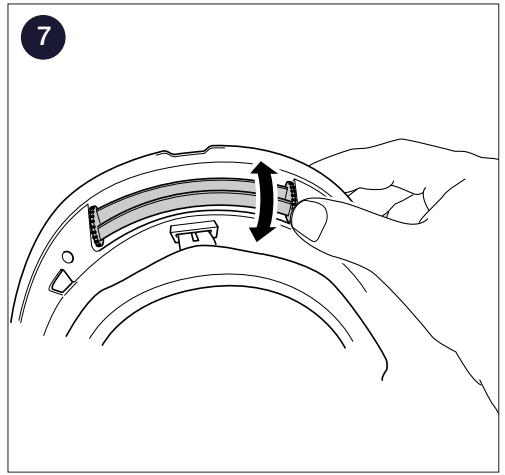
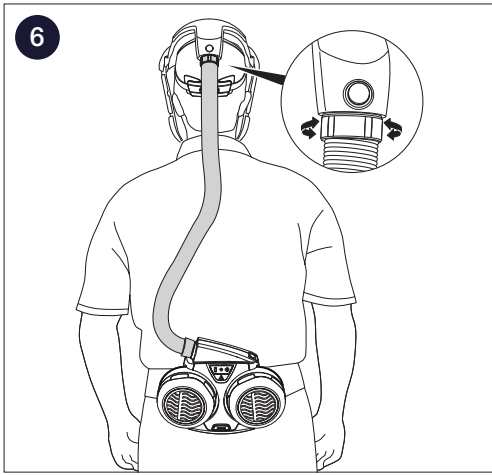

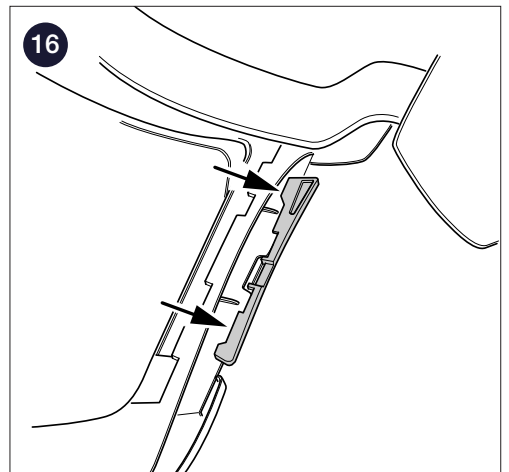
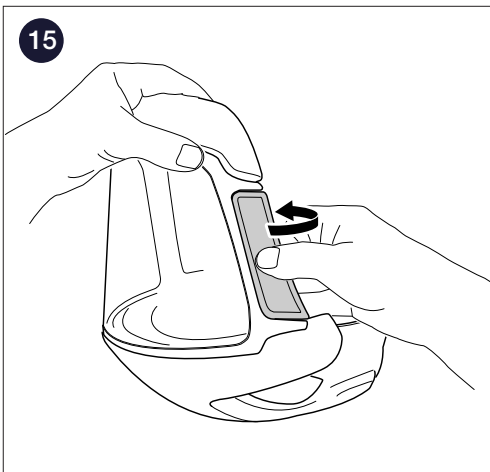
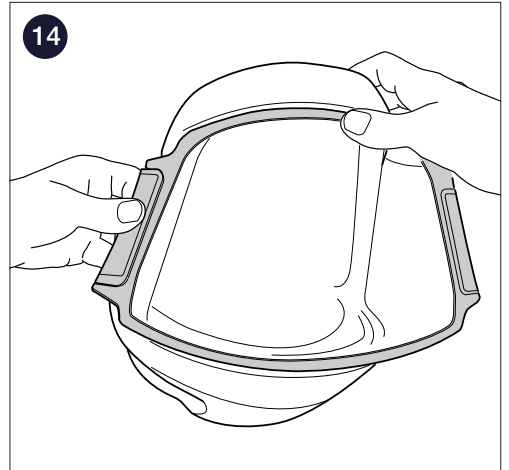
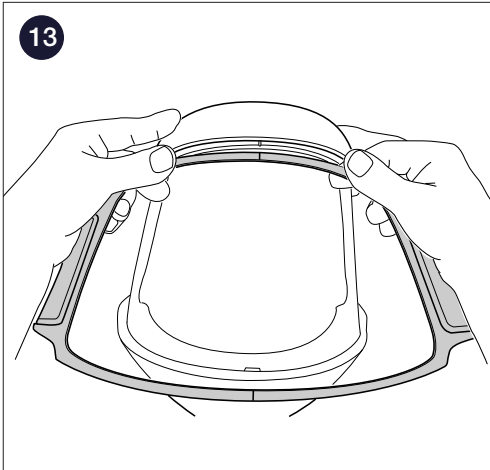
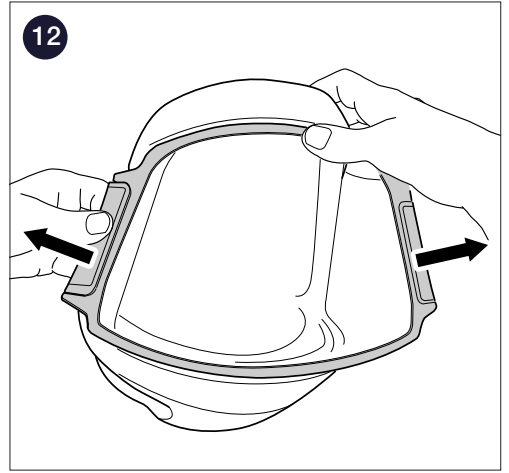
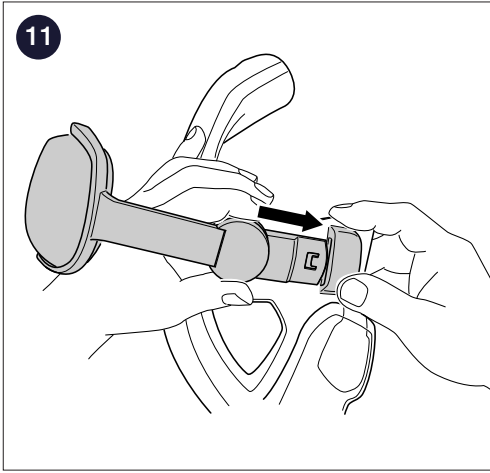

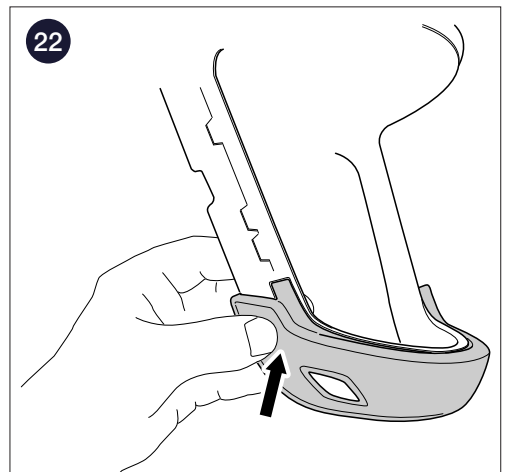
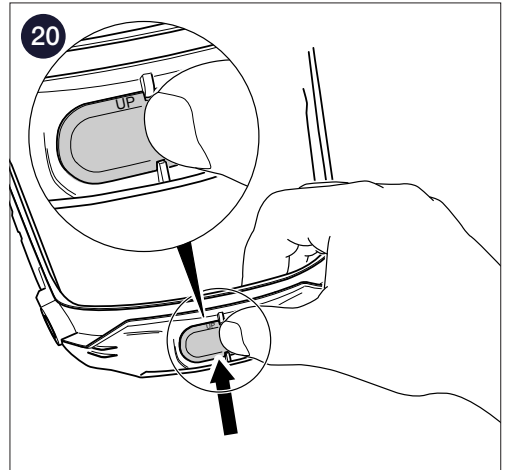
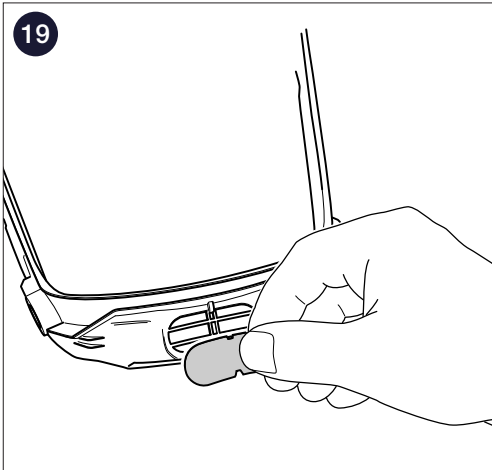
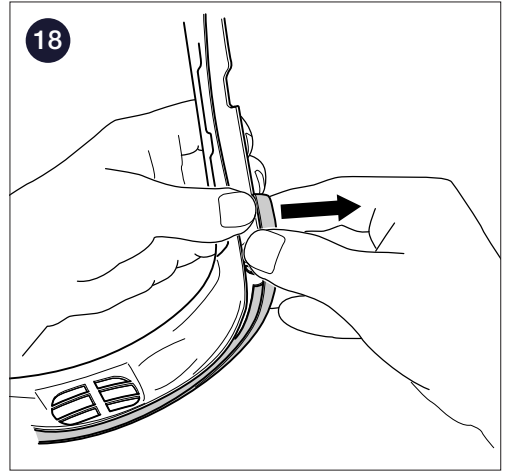
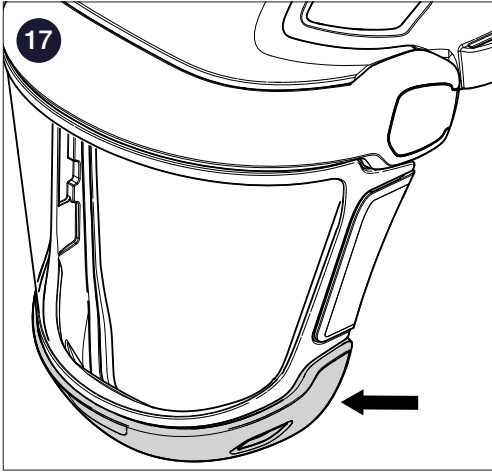

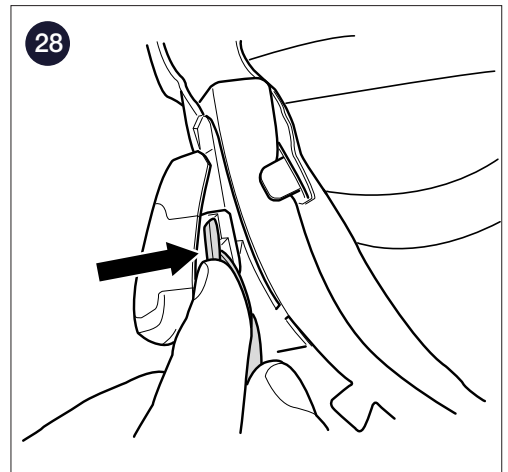
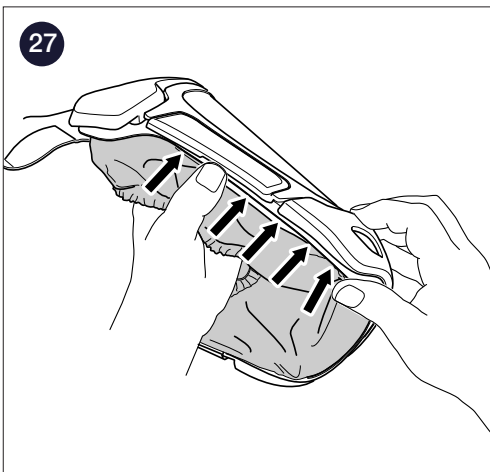
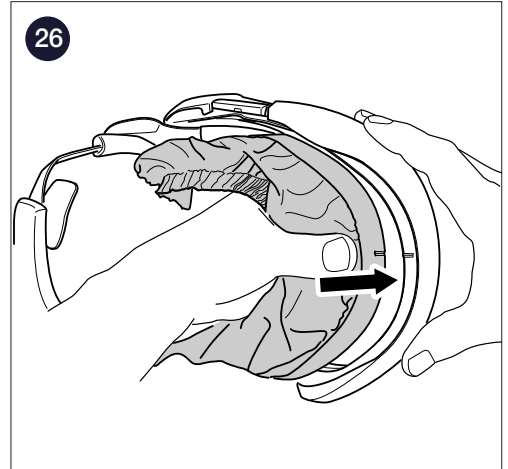
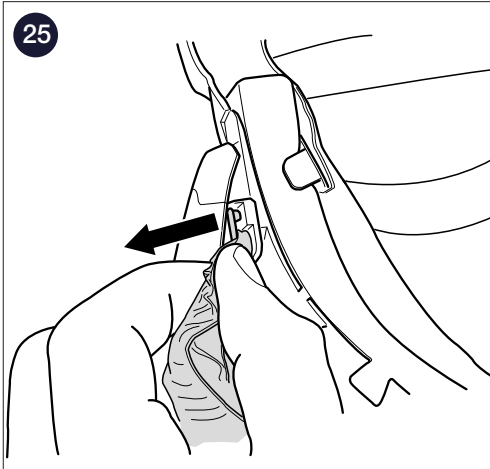
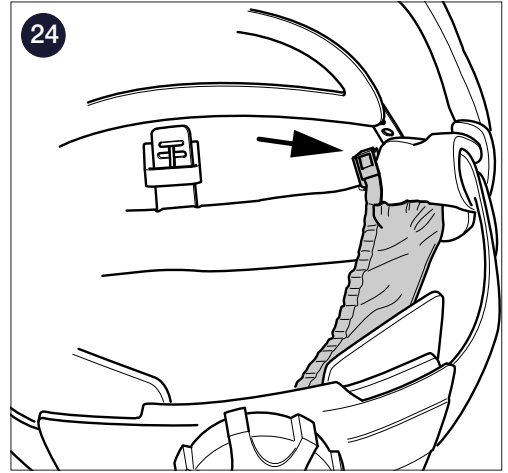
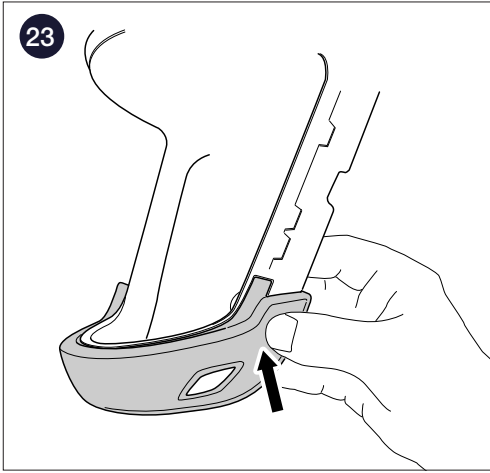

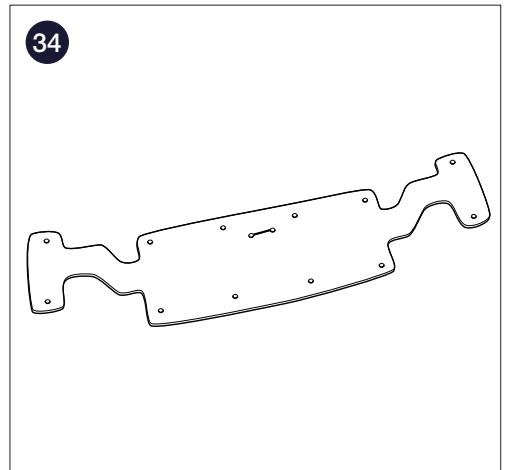
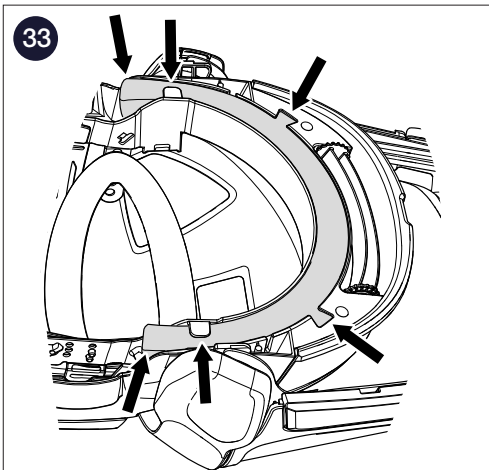
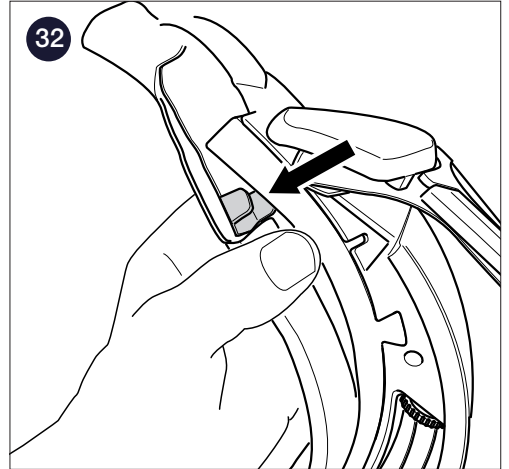
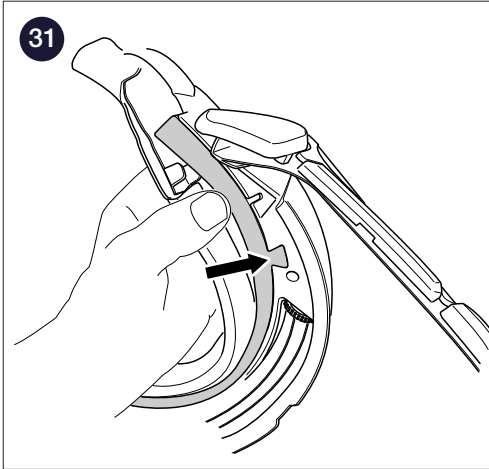
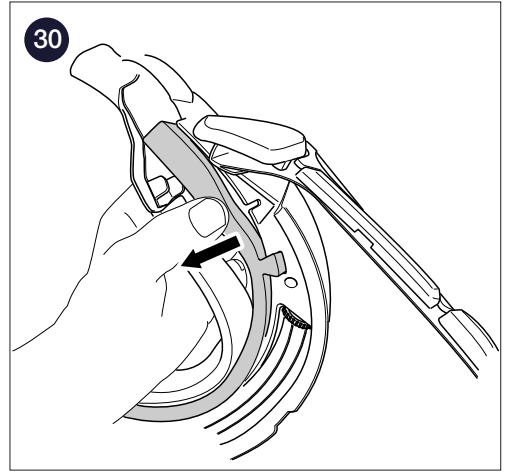
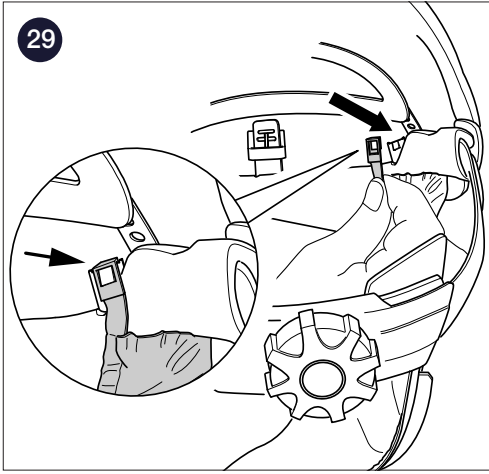

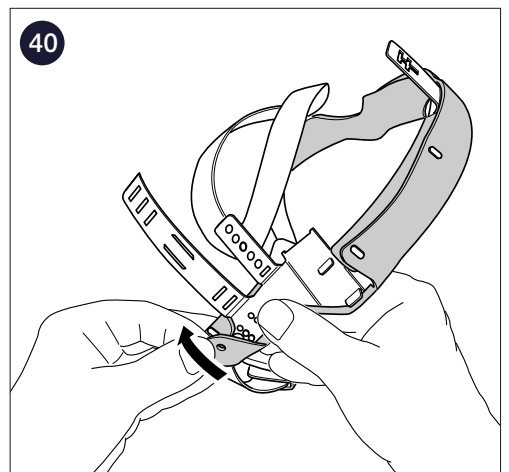
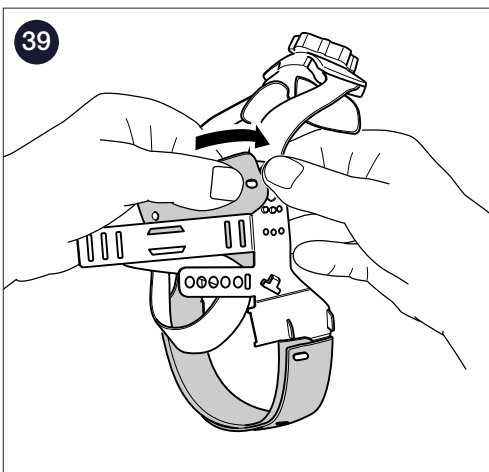
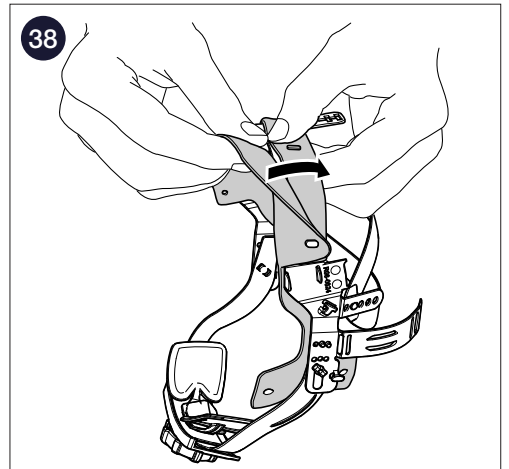
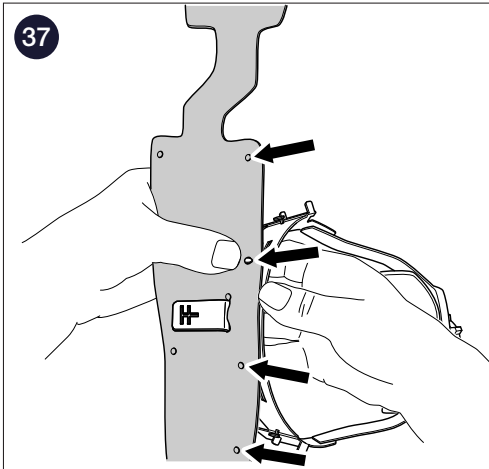
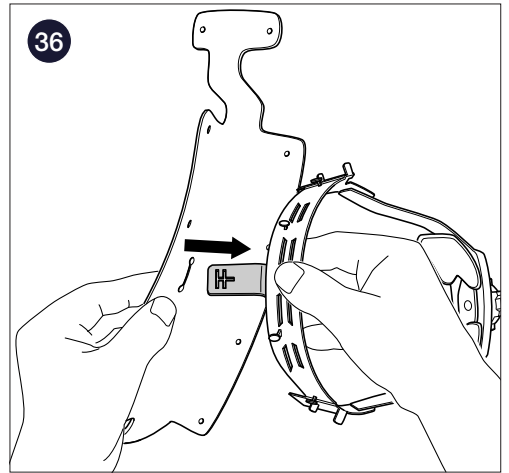
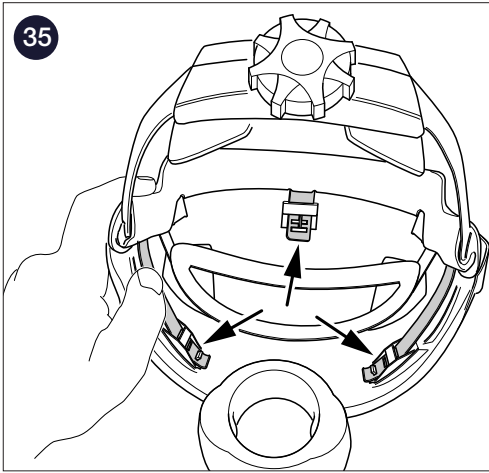

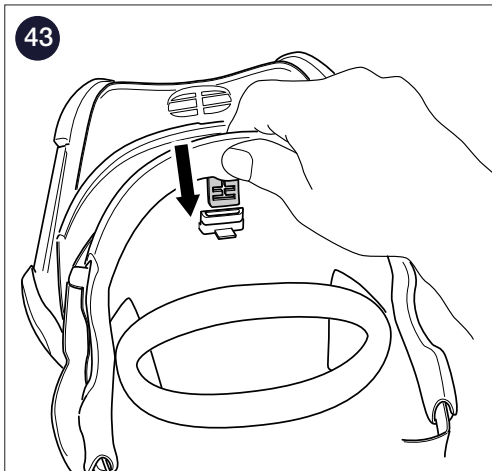
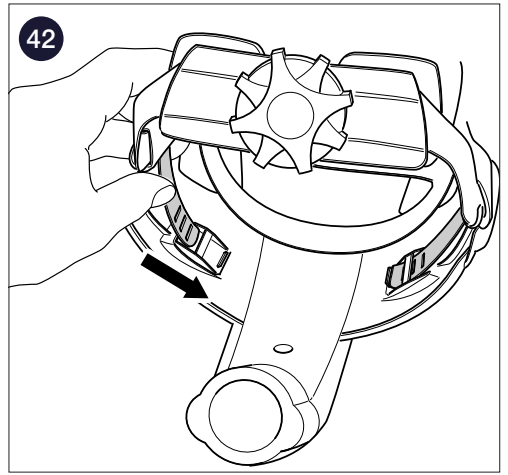
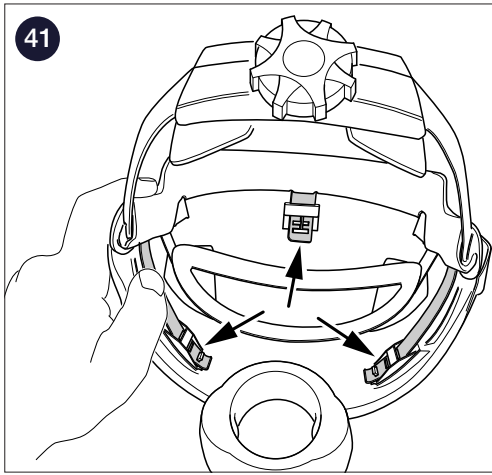

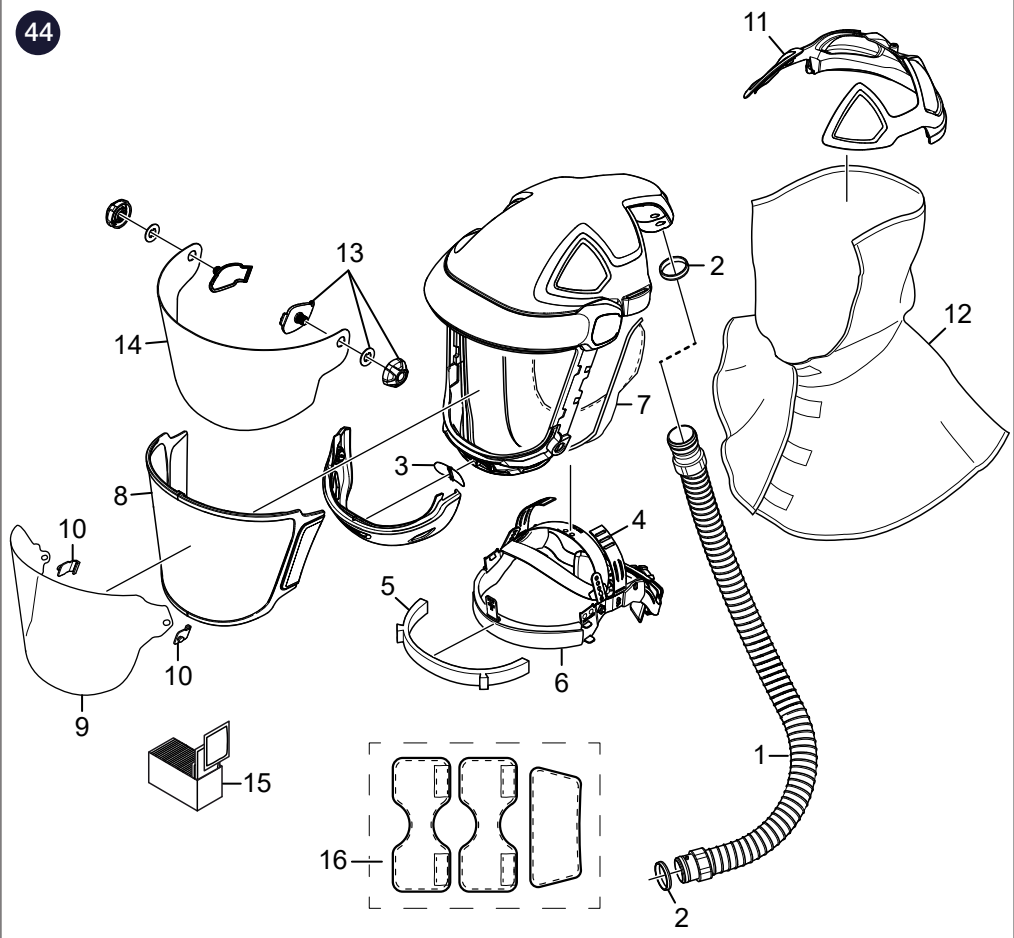

NOTES

A series of horizontal dotted lines for writing notes.

NOTES

